

# A

- [ÁBACO](#)
- [ABOCINAMIENTO](#)
- [ÁBSIDE](#)
- [ABSIDILO](#)
- [ABSTRACCIÓN](#)
- [ACADEMIA](#)
- [ACANALADURA](#)
- [ACANTO](#)
- [ACODO](#)
- [ACRÓPOLIS](#)
- [ACRÓTERA](#)
- [ACUARELA](#)
- [ACUEDUCTO](#)
- [ADOBE](#)
- [ÁGORA](#)
- AGUADA (ver [GOUACHE](#))
- [AGUAFUERTE](#)
- [AGUATINTA](#)
- [AGUJA](#)
- [AJIMEZ](#)
- [ALABASTRO](#)
- [ALABEADO](#)
- ALBANEGA (ver [ENJUTA](#))
- [ALCAZABA](#)
- [ALFARJE](#)
- [ALFIZ](#)
- [ALICATADO](#)
- [ALLA PRIMA](#)
- [ALMENA](#)
- [ALMINAR](#)
- [ALMOHADILLADO](#)
- [AMBÓN](#)
- [AMBULACRO](#)
- [ANAMÓRFOSIS](#)
- [ANFIPRÓSTILO](#)
- [ANFITEATRO](#)
- ANTA ( ver [IN ANTIS](#))
- [ANTEPECHO](#)
- [ANTEPENDIUM](#)
- [APAREJO](#)
- [tipos](#)
- [ÁPTERO](#)
- [ARABESCO](#)
- [ARBOTANTE](#)
- ARCADA ( ver [ARQUERÍA](#))
- [ARCO](#)
- [clasificación](#)
- [de medio punto](#)
- [rebajado o escarzano](#)
- [peraltado](#)
- [de herradura](#)
- [ojival](#)
- [rampante](#)
- [de cortina](#)
- [túmido](#)
- [carpanel](#)
- [conopial](#)
- [en gola](#)
- [mixtilíneo](#)
- [polilobulado](#)
- [lobulado](#)
- [tudor](#)
- [de catenaria](#)
- [fajón](#)
- [formero](#)
- [toral](#)
- [diafragma](#)
- [trunfal](#)
- [abocinado](#)
- [adintelado](#)
- [de descarga](#)
- [oblícuo](#)
- [triangular](#)
- [ciego](#)
- [falso](#)
- [angrelado o cairelado](#)
- [festoneado](#)
- [termal](#)
- ARGAMASA (ver [CEMENTO](#))
- [ARCOSOLIO](#)
- [ARMADURA](#)
- [ARQUERÍA](#)
- [ARQUITRABE](#)
- [ARQUIVOLTA](#)
- ARRICCIO (ver [FRESCO](#))
- [ARTESONADO](#)
- [ASTRÁGALO](#)
- [ATAURIQUE](#)
- [ATLANTE](#)
- [ATRIO](#)
- [AUTORRETRATO](#)
- AXONOMÉTRICA (ver [PROYECCIÓN](#))

## ÁBACO

Pieza que se superpone al **capitel** y sobre la que descansa el **arquitrabe**.

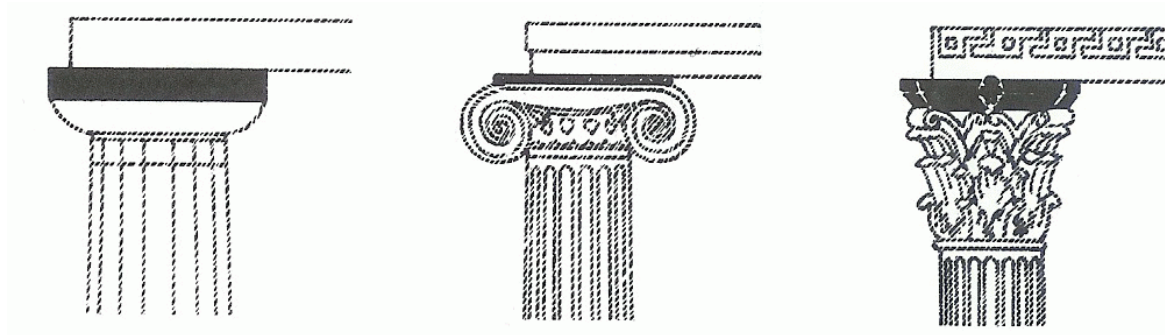

## ABOCINAMIENTO

Sesgo en el muro de manera que el **vano** tiene diferente anchura en el interior que en el exterior. Si el objetivo es ganar luz, el vano será mayor por el exterior. Si el objetivo es la defensa, será mayor en el interior.

Ver **derrame** y **arquivolta**.

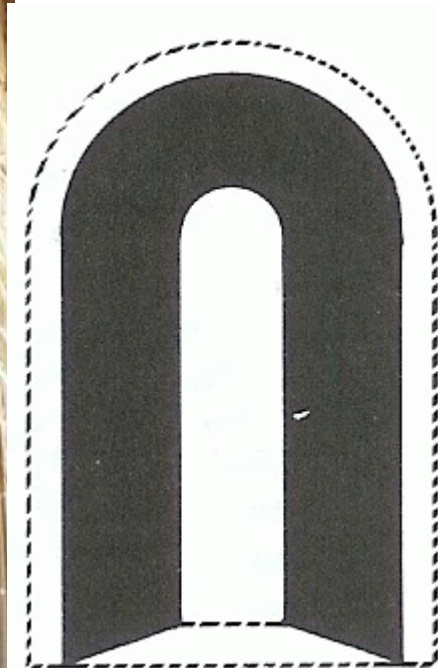
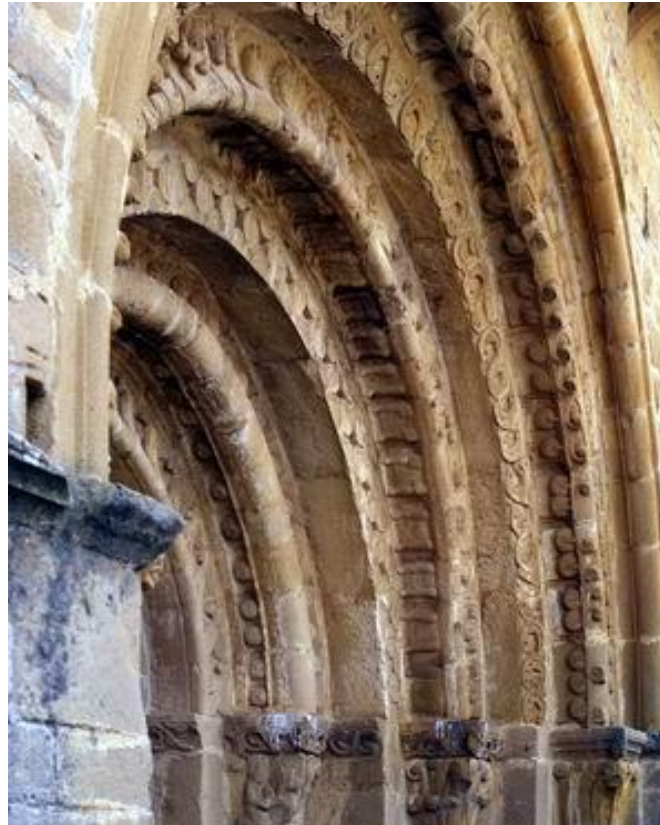

Ábside, exterior e interior

## ÁBSIDE

Parte de la **cabecera** de una iglesia que sobresale y suele tener forma semicircular. En todo caso, tiene disposición cóncava desde el interior.

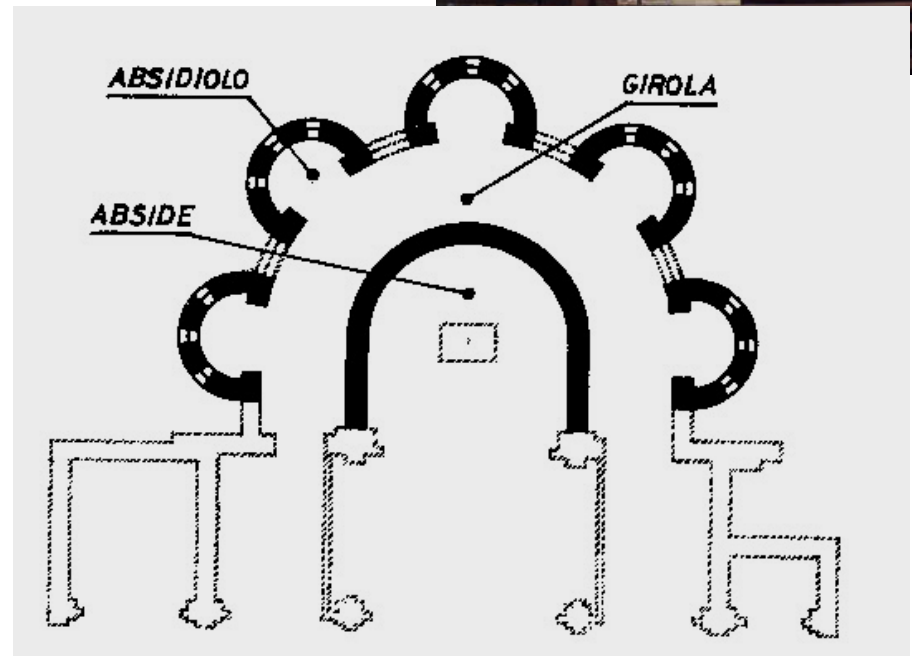

## ABSIDILO

**Ábside** de pequeño tamaño que aparece multiplicado en la **cabecera** de una iglesia.

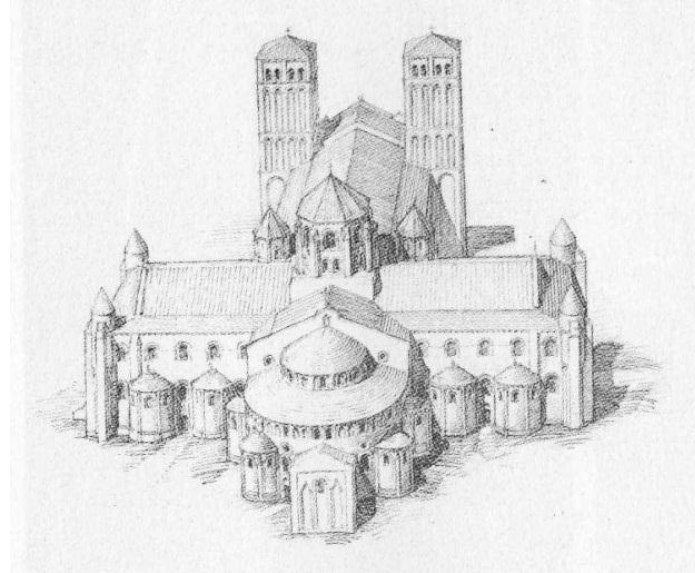

## ABSTRACCIÓN

Actitud artística que renuncia a la imagen figurativa en favor del uso exclusivo de líneas, colores, formas o texturas.

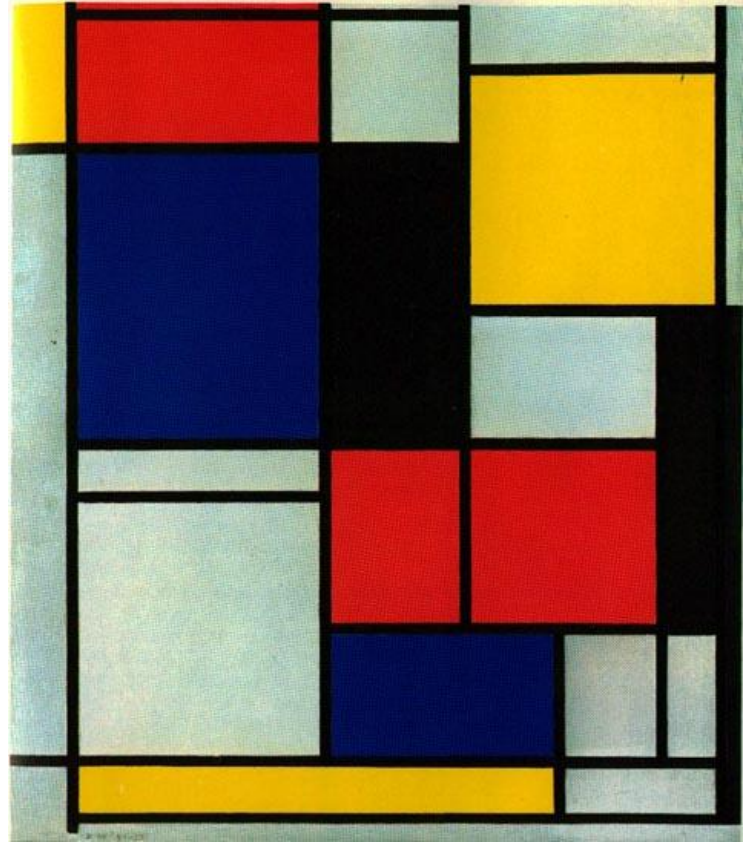

## ACADEMIA

Pintura, dibujo o escultura de pequeño tamaño que representa una figura desnuda, ejecutada como práctica en las academias de arte. Deriva de la consideración del arte clasicista como modelo a imitar.



## ACANALADURA

Concavidad longitudinal de una **columna** de **fuste** estriado.

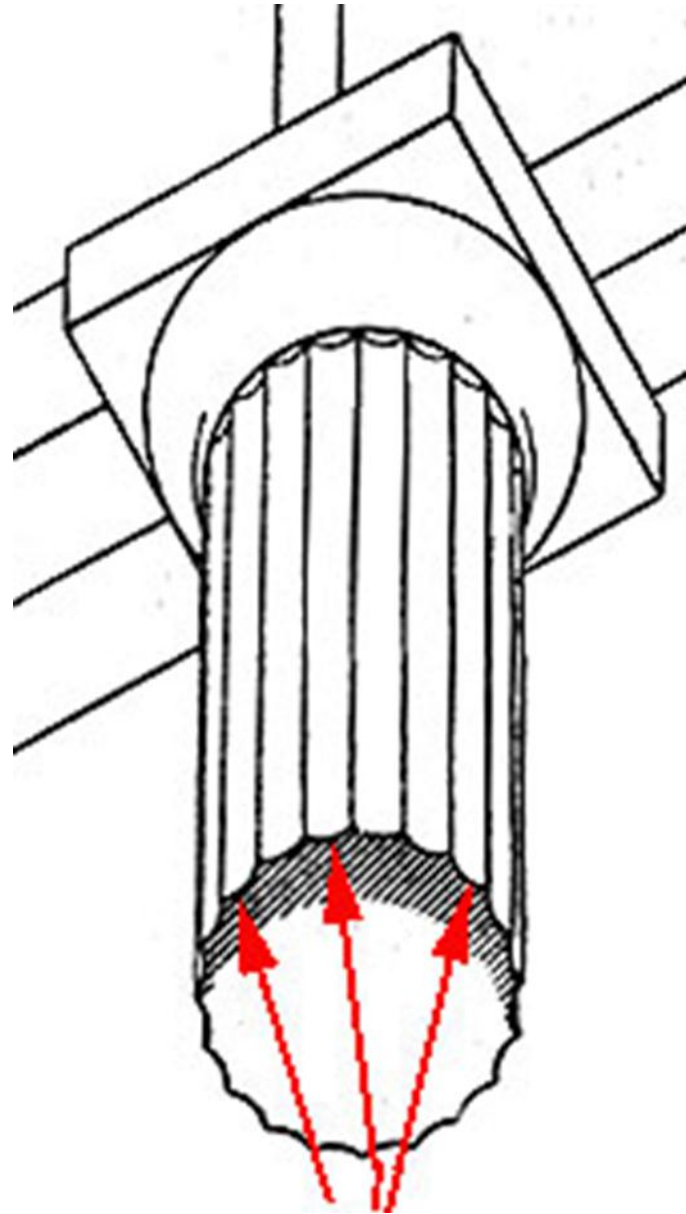



Capitel de hojas de acanto y acanto natural

## ACANTO

Planta mediterránea de hojas carnosas que sirve de motivo al **capitel** corintio. Se atribuye su invención a Calímaco, arquitecto griego del siglo V a.C.



## ACODO

En un **vano**, el resalte de **moldura** que forma el cerco. Es un **baquetón** que se dobla en varios codos.



## ACRÓPOLIS

La parte alta y fortificada de las antiguas ciudades griegas; podía incluir algunos edificios públicos, en especial los templos de los dioses poliados.



## ACRÓTERA

Elemento decorativo que remata los tres vértices del **frontón**. Suele consistir en una **palmeta** o en una animal fantástico.

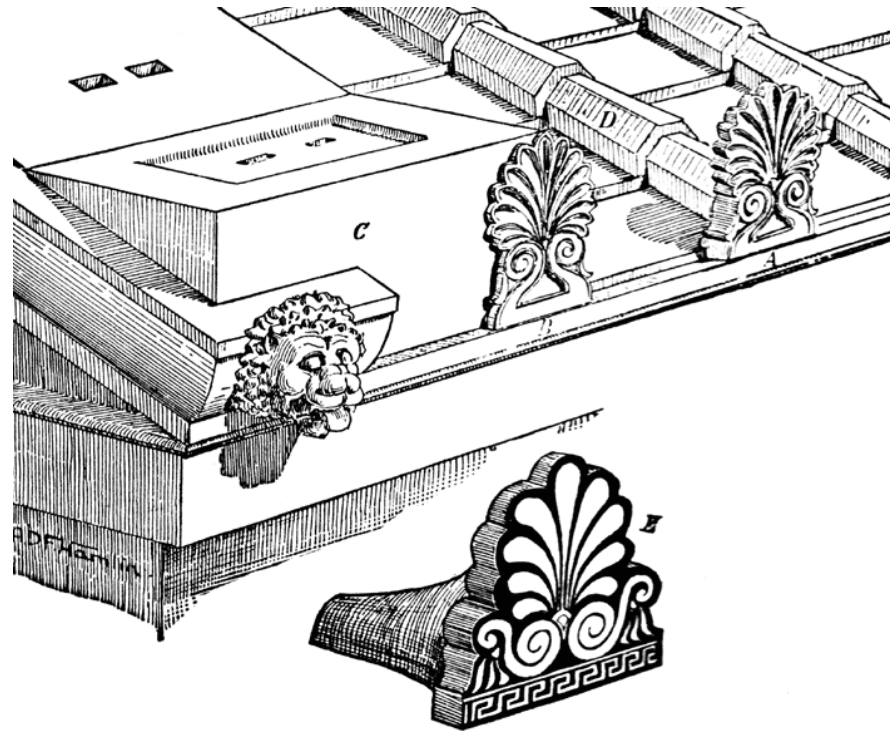

## ACUARELA

Técnica pictórica que consiste en diluir los **pigmentos** en agua. Proporciona un aspecto vibrante y luminoso muy apto para el paisaje, género en el que triunfó desde el siglo XIX gracias, especialmente, a los paisajistas ingleses.



## ACUEDUCTO

Conducción de agua, generalmente a través de **arcadas**, para aprovisionar a una población.

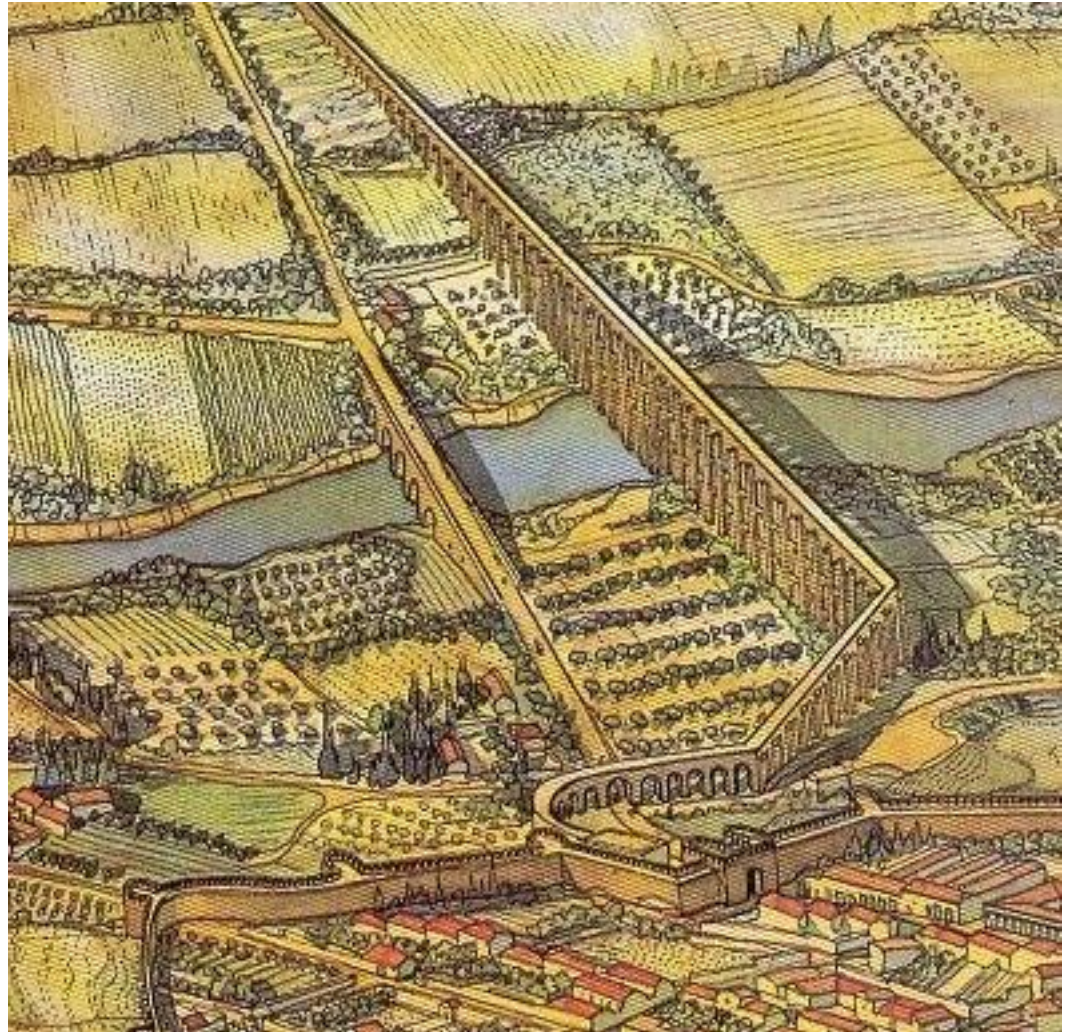

## **ADOBE**

Pieza de barro crudo, paralelepípeda, secada al sol y mezclada con paja y que se emplea en construcciones de rango humilde.



## ÁGORA

Plaza pública griega con edificios civiles y centro de la vida pública.

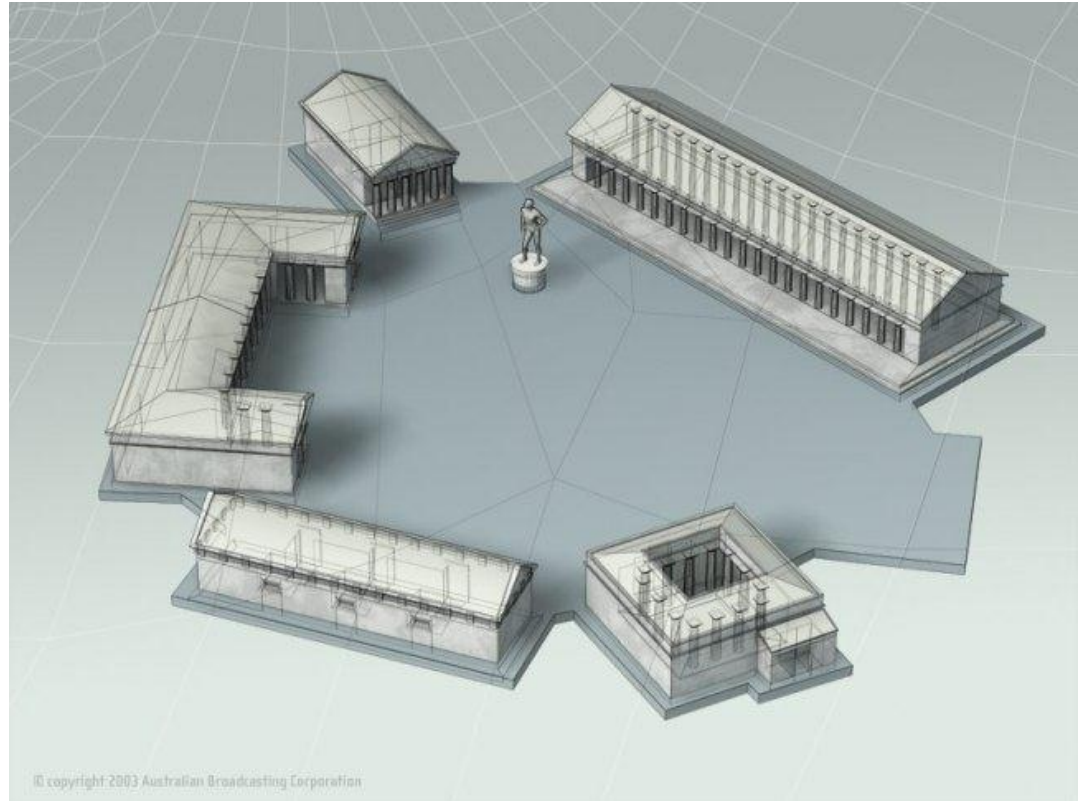



## AGUAFUERTE

Técnica de **grabado** que consiste en cubrir una plancha con parafina, dibujar sobre ella rayándola con un **buril**, introducirla en el ácido o **mordiente** (aguafuerte), que morderá la parte no protegida por la parafina y luego cubrirla con tinta, que permanece en los surcos hechos por el buril. Prensando el papel, la tinta queda sobre él, en relieve.



## AGUATINTA

Variedad de grabado al **aguafuerte** que usa polvo de resina; bajo la acción del calor el polvo se contrae y deja poros por los que penetra el ácido. Esto produce un típico granulado.

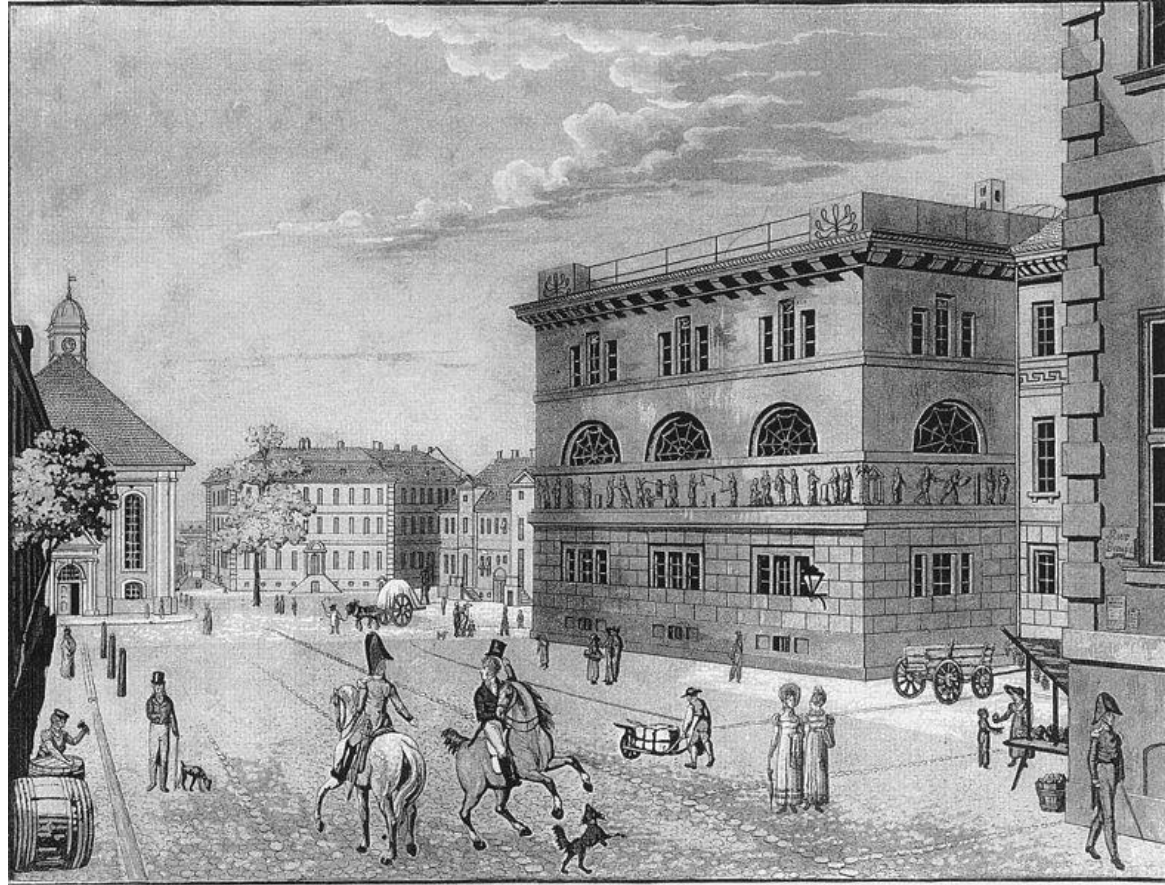

## AGUJA

**Chapitel** esbelto y delgado, terminado en punta, característico del gótico, y que remata una torre.

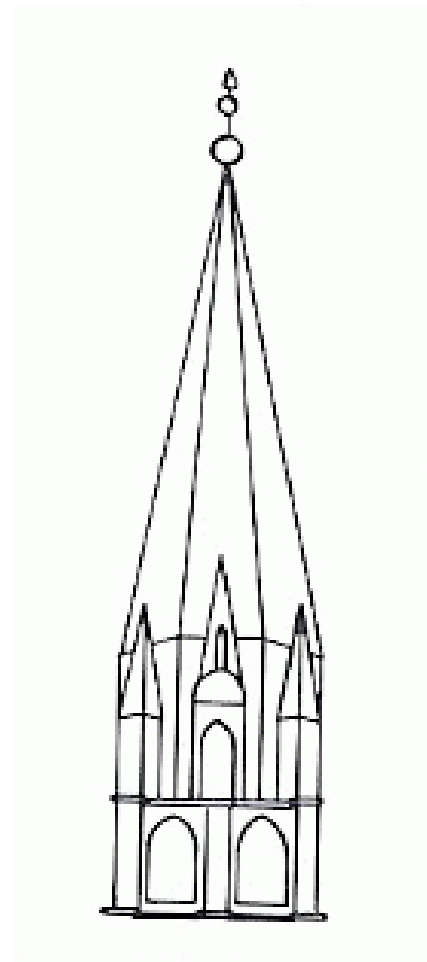

## AJIMEZ

Ventana que tiene dos **arcos** gemelos separadas por un pequeño **parteluz**.



## ALABASTRO

Piedra traslúcida, caliza, usada sobre todo en **escultura**.

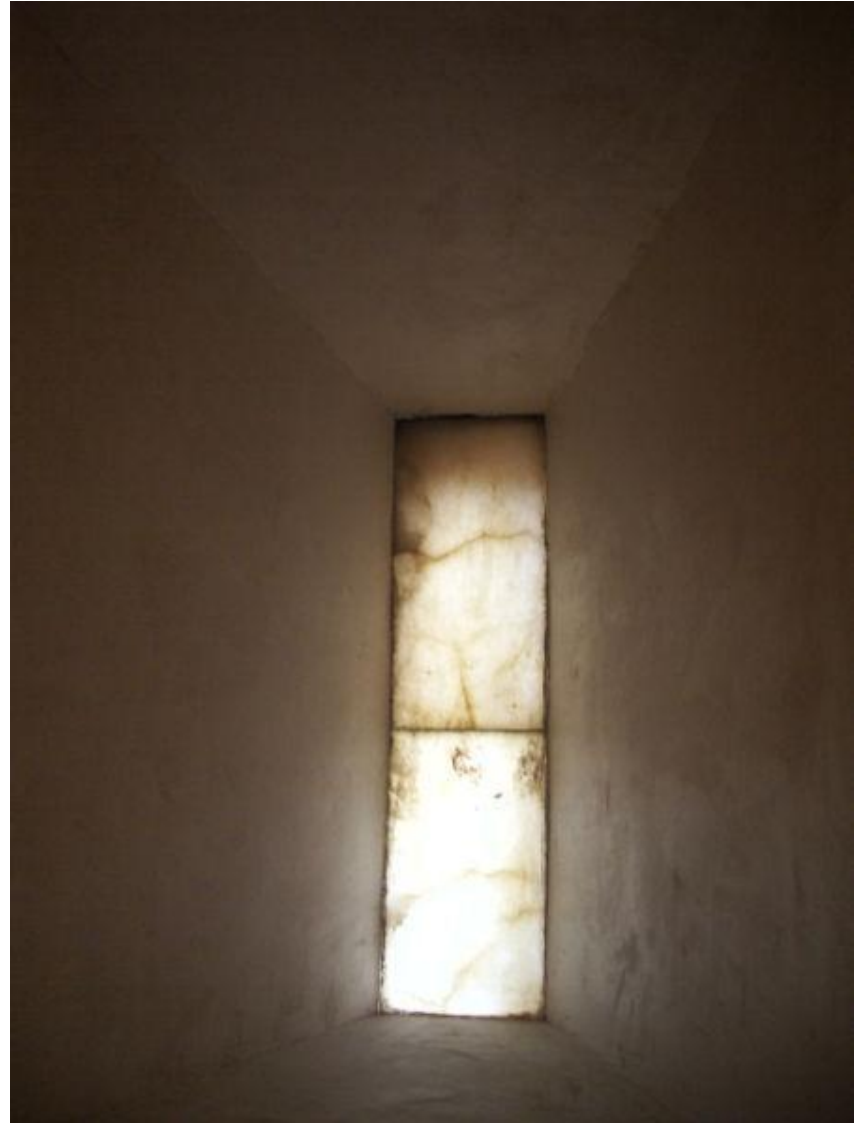

## ALABEADO

Efecto de combar o curvar los muros, especialmente propio del arte barroco.



## ALCAZABA

Fortificación en la parte elevada de la ciudad árabe.



## ALFARJE

Techumbre de madera, plana, labrada y ornamentada.





Alfiz en Santiago de Peñalba

## ALFIZ

**Moldura** cuadrangular que sirve de marco a un **arco**. Es típico del arte musulmán. Puede usarse el sinónimo *arrabá*.

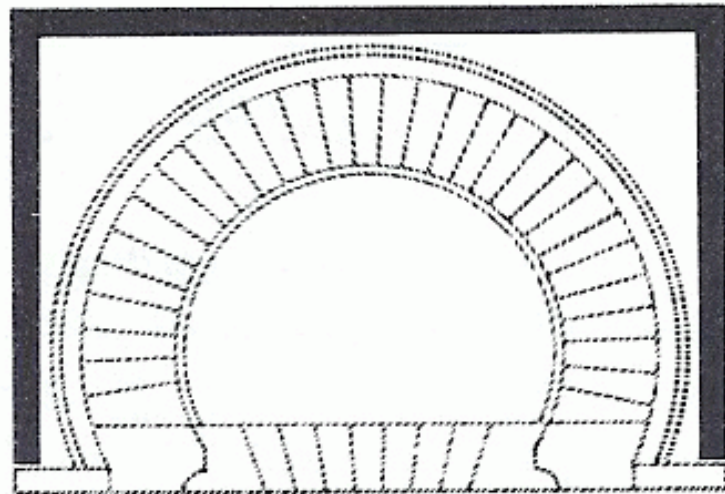

## ALICATADO

Recubrimiento de un muro con piezas de azulejo, normalmente realizando composiciones geométricas.

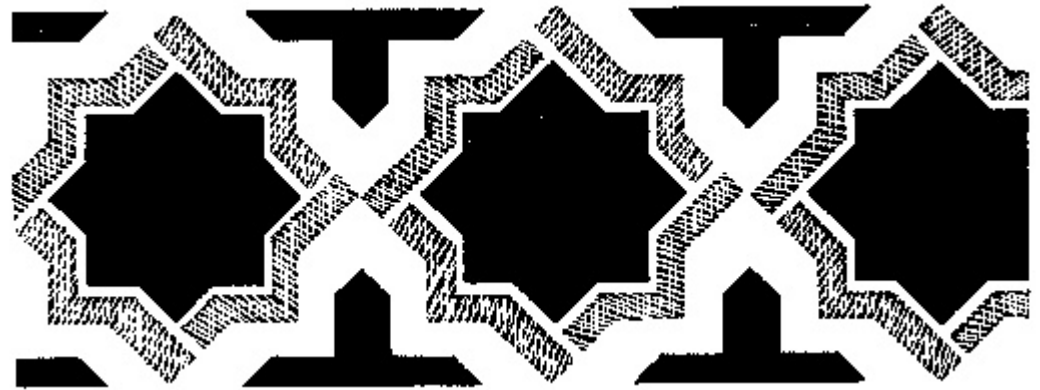

*Vuelo de cuervos sobre campo de trigo*, pintura de Van Gogh ejecutada *alla prima*

## ALLA PRIMA

(En italiano, *a la primera*)

Técnica pictórica que consiste en aplicar el color directamente, sin dibujo previo, de modo que el resultado definitivo no se vea afectado por fases de preparación anteriores. Fue extendido por los pintores venecianos desde el siglo XVI.

En España se denominó *a lo valiente*, por el atrevimiento que suponía prescindir del dibujo de base.



## ALMENA

Hueco entre los remates dentados (merlones) de la parte superior de un muro, normalmente defensivo.

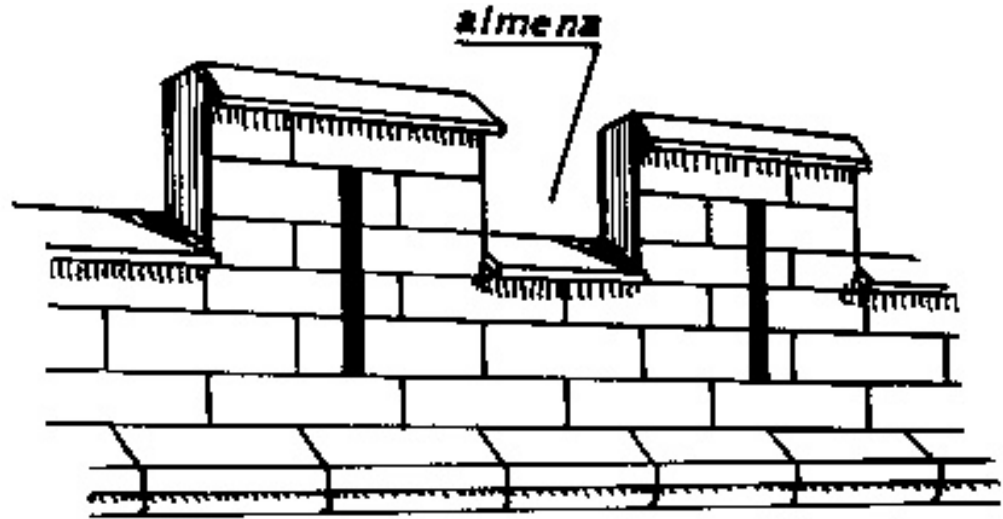

## **ALMINAR**

Torre de una mezquita, para que el muecín llame a la oración. Minarete.

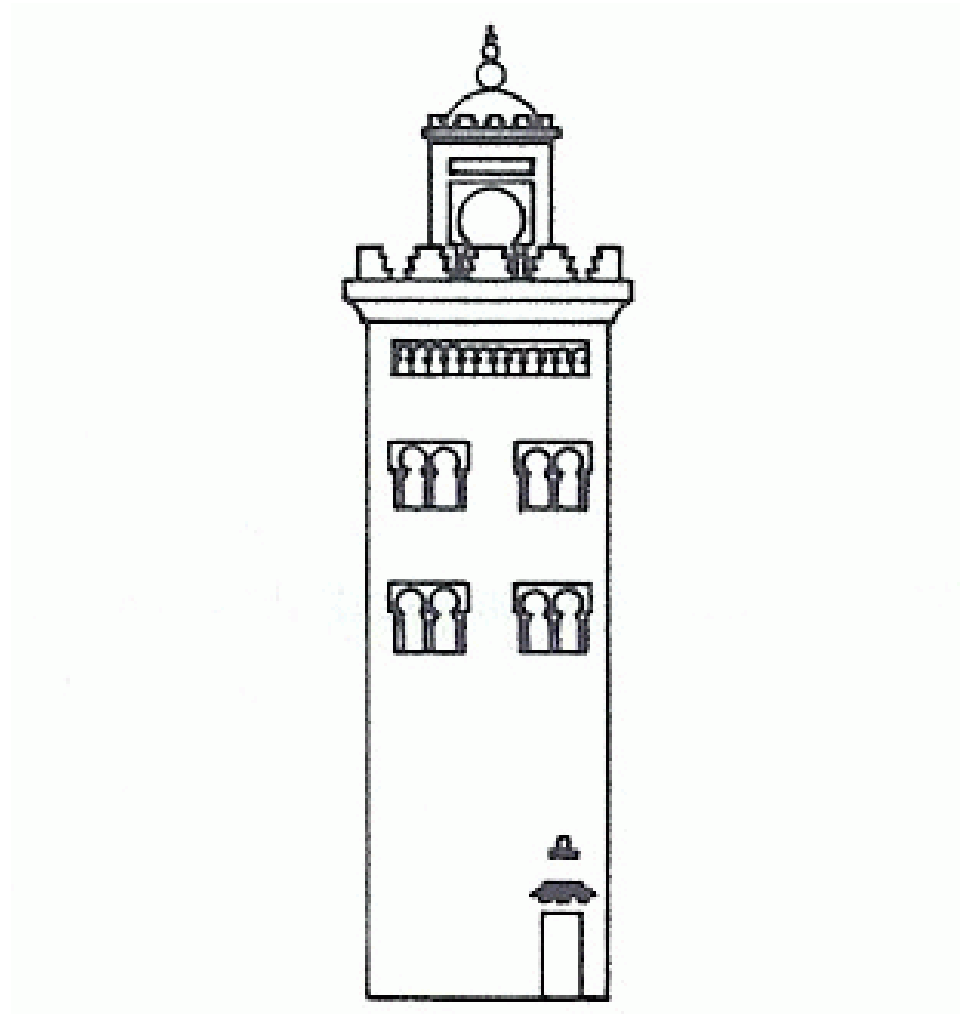

## ALMOHADILLADO

**Aparejo** de sillares labrados con las juntas rehundidas, de modo que sobresale sólo la parte central de la cara del sillar.

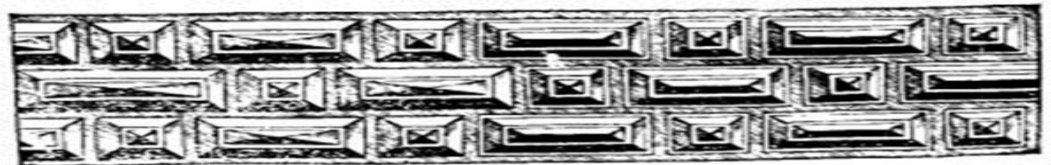
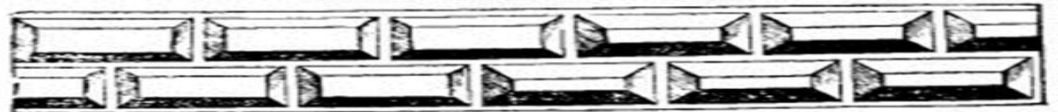
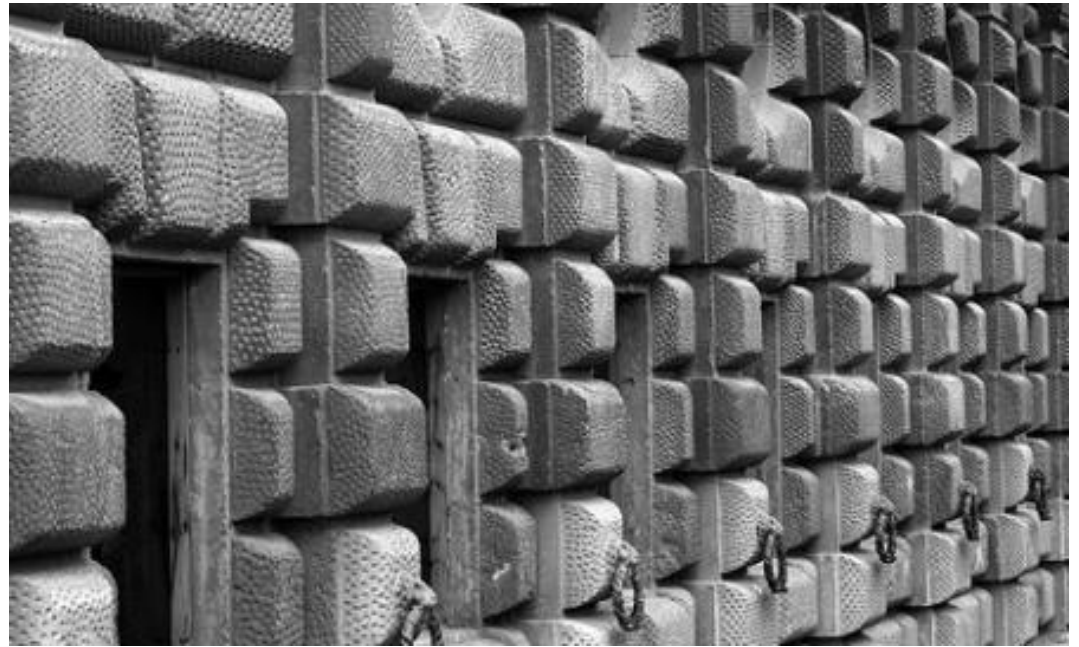

## AMBÓN

**Púlpito** de una iglesia paleocristiana. También, púlpito en general.



## AMBULACRO

**Deambulatorio.** Interior del pórtico, entre las **columnas** y el muro.





Anamórfosis de una pintura de Hans Holbein, con el punto de vista correcto para contemplar la calavera

## ANAMÓRFOSIS

Representación de un objeto desde una **perspectiva** que lo deforma si se ve de frente y, por tanto, obliga a situarse en un punto de vista determinado para tener una visión correcta.



## ANFIPRÓSTILO

Templo con dos **pórticos**, uno en cada extremo, con una sola fila de **columnas** en cada uno.

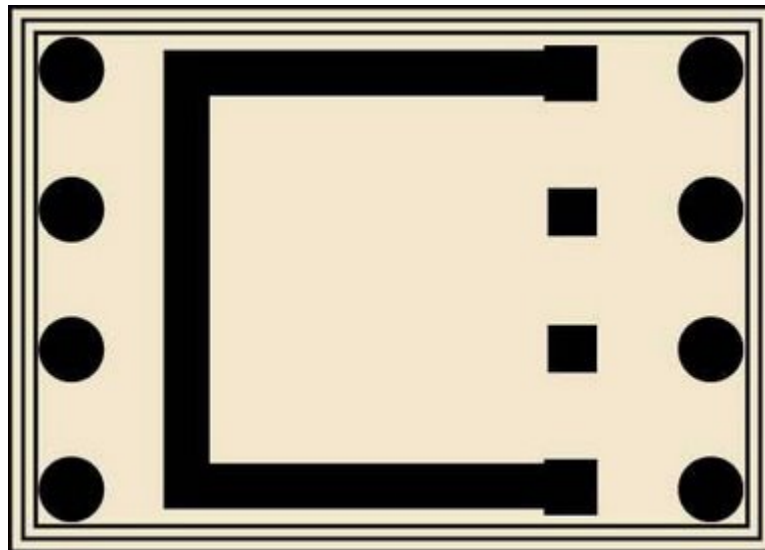

## ANFITEATRO

Construcción oval destinada a espectáculos públicos, en la antigua Roma

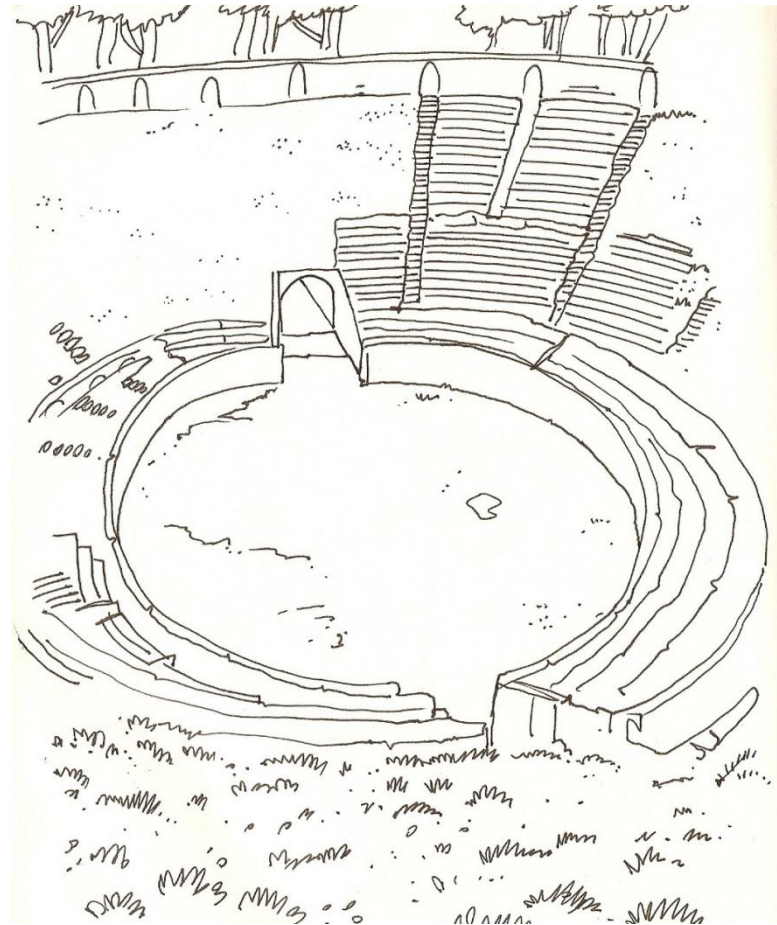

## ANTEPECHO

Muro protector en cualquier plataforma elevada o **vano**, que lo limita por debajo para permitir asomarse por encima. Pretil.

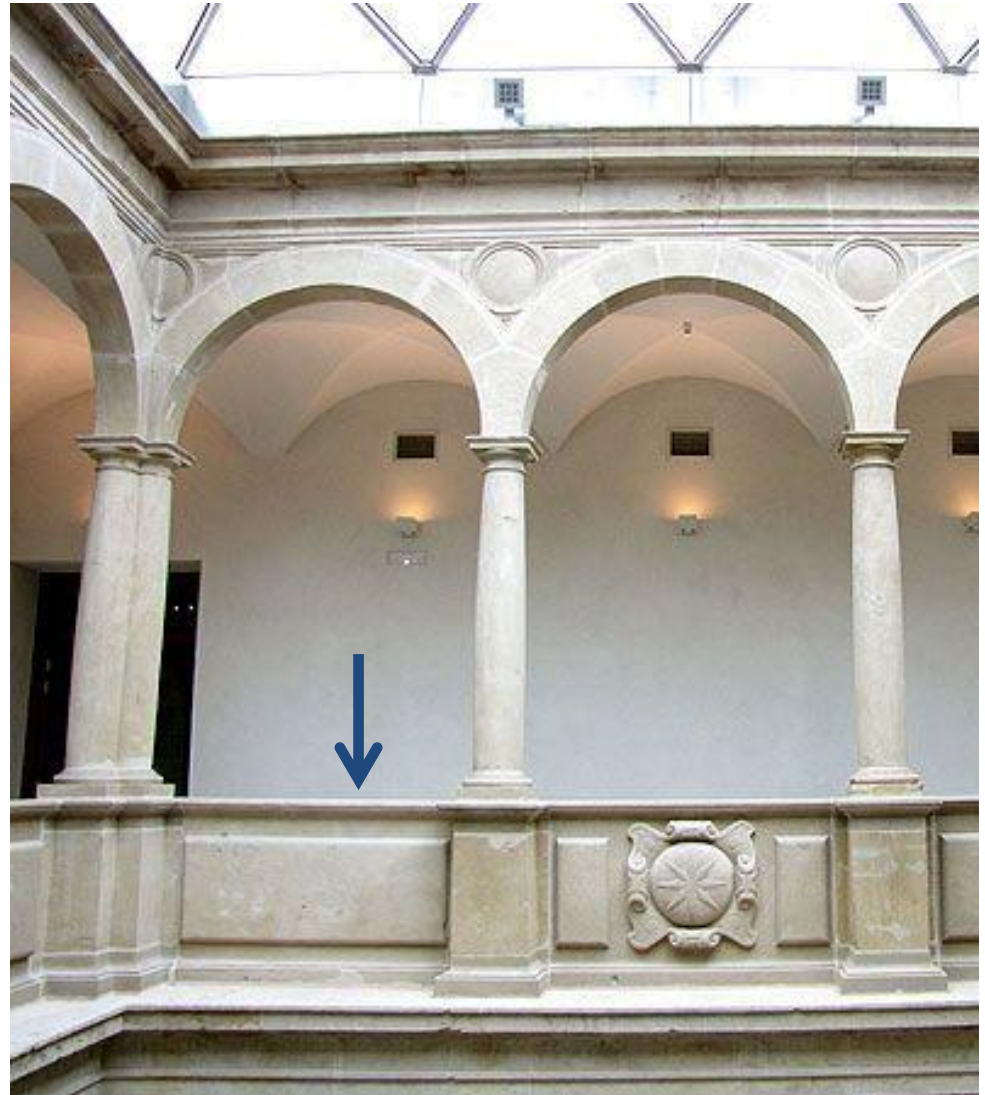

## ANTEPENDIUM

Tejido, tabla, plancha o losa que cubre la parte frontal de la mesa del altar. También se llama *frontal* de altar.



## APAREJO

Disposición y forma de trabajar los materiales de un muro.

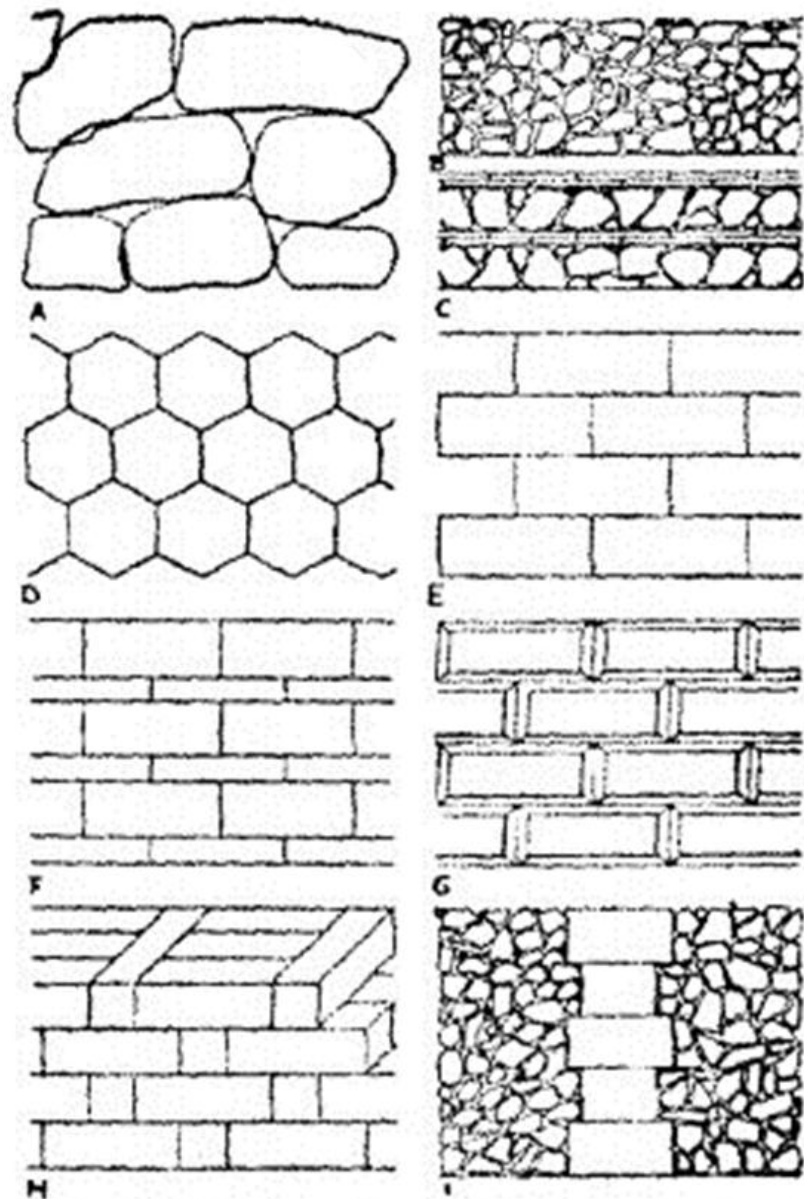

Fig. 1.—Muro. A, ciclópeo; B, C, de mampostería; D, poligonal; E, isódomo; F, pseudoisódomo; G, almohadillado; H, a tizón; I, con cadenas. (Argilés.)

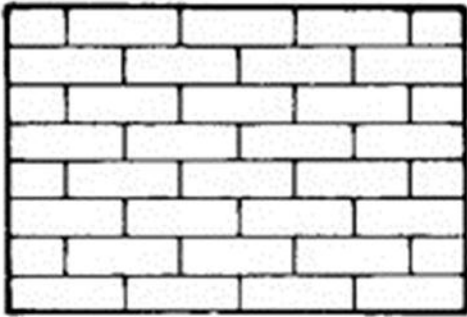

Fig. 21  
Isódomo.

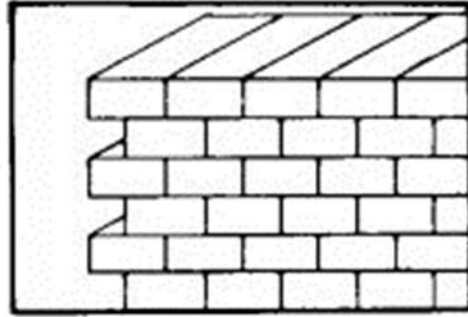

Fig. 23  
A tizón. Tb. de llaves, de asta.

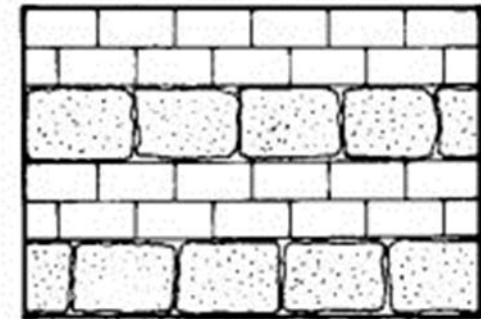

Fig. 30  
Mixto.

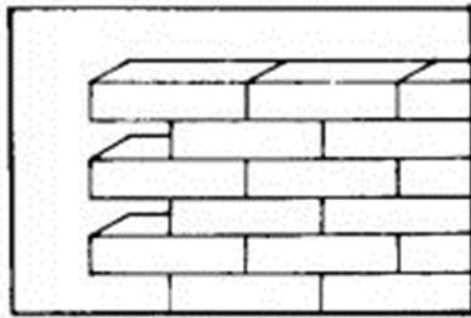

Fig. 24  
A sogá. Tb. de cítara, de media asta.

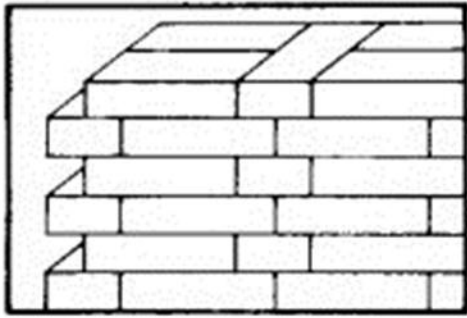

Fig. 25  
A sogá y tizón diatónico.

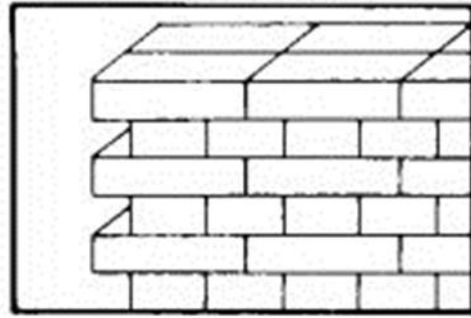

Fig. 26  
A sogá y tizón inglés.

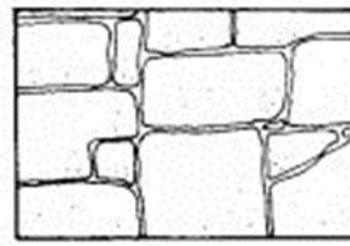

Fig. 33  
Ciclópico.

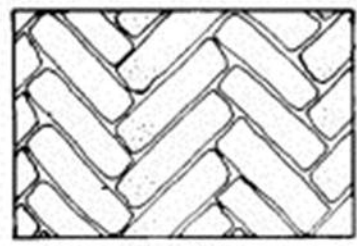

Fig. 34  
Aparejo espigado. Tb. opus spicatum.

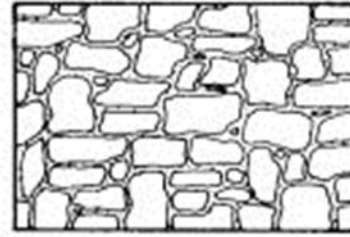

Fig. 35  
Opus incertum.

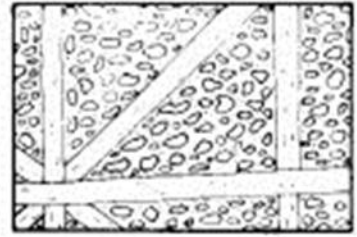

Fig. 36  
Opus craticium.

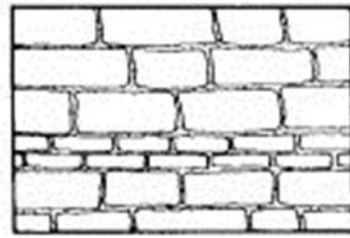

Fig. 37  
Opus mixtum.

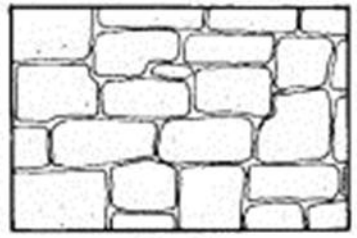

Fig. 38  
Opus polygonale.

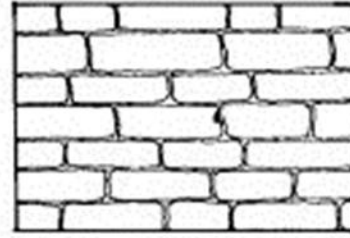

Fig. 39  
Opus quadratum.

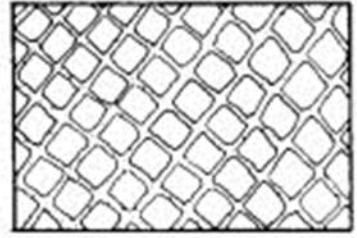

Fig. 40  
Opus reticulatum.

## ÁPTERO

Edificio sin **pórticos** laterales, sólo frontales.





## ARABESCO

Del italiano *arabesco* (al modo árabe).

Ornamento lineal de formas geométricas o vegetales, de disposición simétrica y compleja. Por analogía, cualquier motivo ornamental complejo o composición muy adornada.



## ARBOTANTE

**Arco** que transmite el empuje lateral de las **bóvedas** hacia el **contrafuerte**. En su **extradós** suele tener una **acanaladura** para evacuar el agua de lluvia.

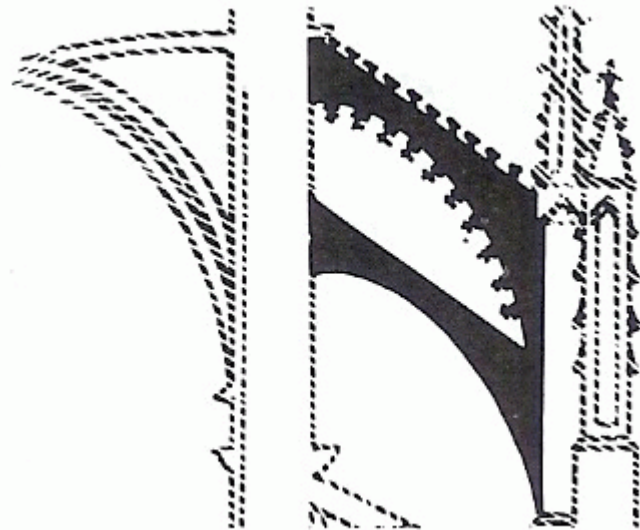

## ARCO

Elemento constructivo dinámico, que consta de varias piezas o **dovelas** y que sirve para transmitir las cargas a través de ellas hacia los apoyos.

Puede adoptar formas muy diversas:



# TIPOS DE ARCOS

POR LA FORMA DEL INTRADÓS			POR SU DISPOSICIÓN EN EL EDIFICIO	POR SU FUNCIÓN ESTRUCTURAL	POR OTROS ASPECTOS FORMALES
<b>ARCOS DE UN SOLO CENTRO</b>	<b>ARCOS DE DOS CENTROS</b>	<b>ARCOS DE TRES O MÁS CENTROS</b>	<ul style="list-style-type: none"> <li>• FAJÓN O PERPIAÑO</li> <li>• FORMERO</li> <li>• TORAL</li> <li>• DIAFRAGMA</li> <li>• TRIUNFAL</li> </ul>	<ul style="list-style-type: none"> <li>• ABOCINADO</li> <li>• ADINTELADO</li> <li>• DE DESCARGA</li> <li>• ENVIAJADO</li> </ul>	<ul style="list-style-type: none"> <li>• ANGULAR</li> <li>• CIEGO</li> <li>• FALSO</li> <li>• ANGRELADO O CAIRELADO</li> <li>• FESTONEADO</li> <li>• TERMAL</li> </ul>
<ul style="list-style-type: none"> <li>• DE MEDIO PUNTO</li> <li>• REBAJADO</li> <li>• PERALTADO</li> <li>• DE HERRADURA</li> </ul>	<ul style="list-style-type: none"> <li>• OJIVAL</li> <li>• RAMPANTE</li> <li>• EN CORTINA</li> <li>• TÚMIDO</li> </ul>	<ul style="list-style-type: none"> <li>• CARPANEL</li> <li>• CONOPIAL</li> <li>• EN GOLA</li> <li>• MIXTILÍNEO</li> <li>• POLILOBULADO</li> <li>• TRILOBULADO</li> <li>• TUDOR</li> <li>• DE CATENARIA</li> </ul>			

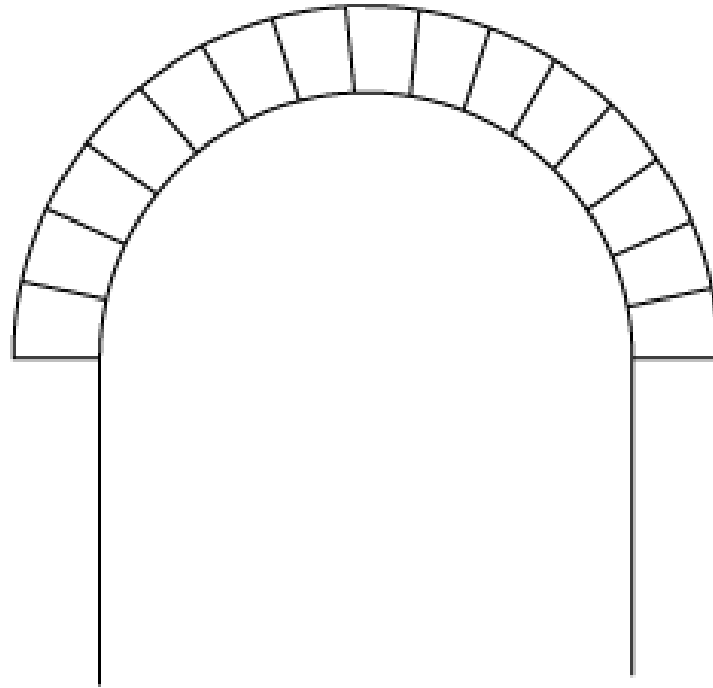

## **ARCO DE MEDIO PUNTO**

El de media circunferencia, con un solo centro

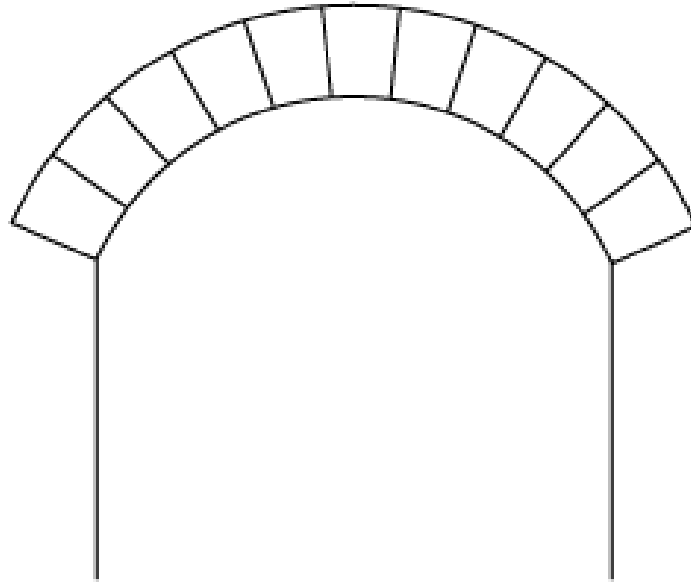

## **ARCO ESCARZANO O REBAJADO**

El que arranca por encima de su centro, de manera que su **flecha** es inferior a su semiluz

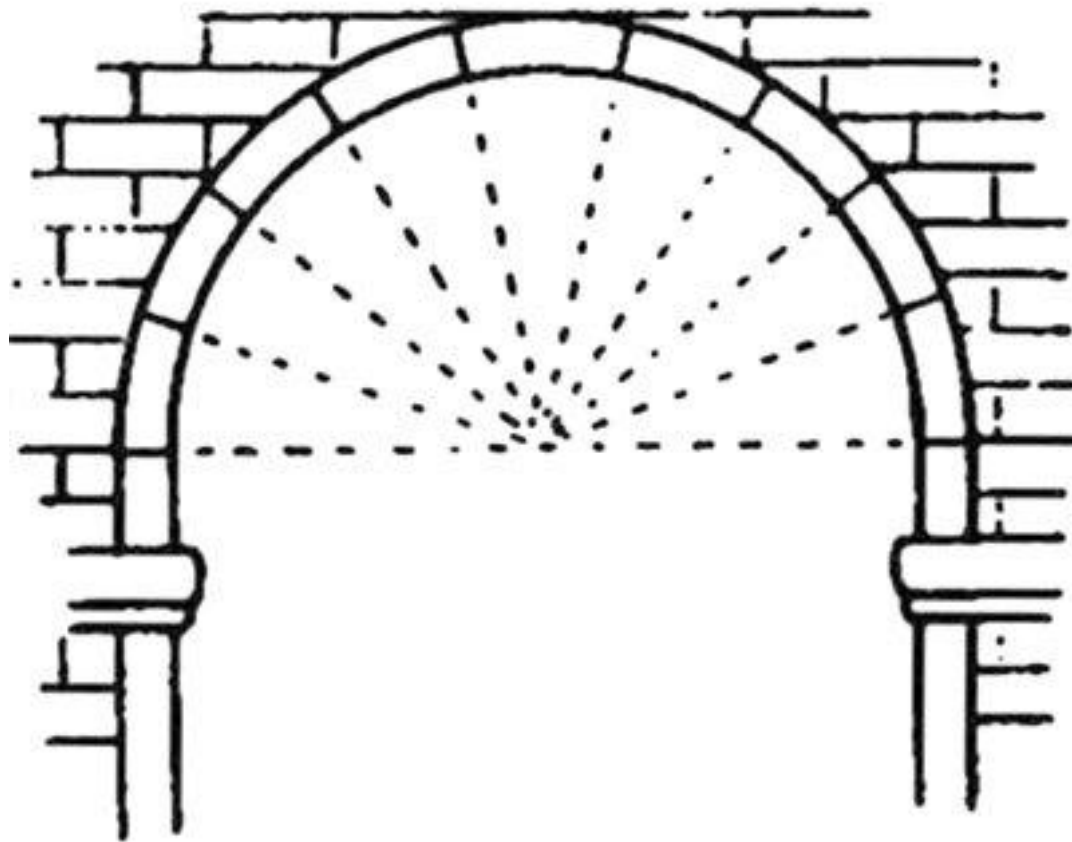

## **ARCO PERALTADO**

Aquel que se prolonga por debajo de su centro

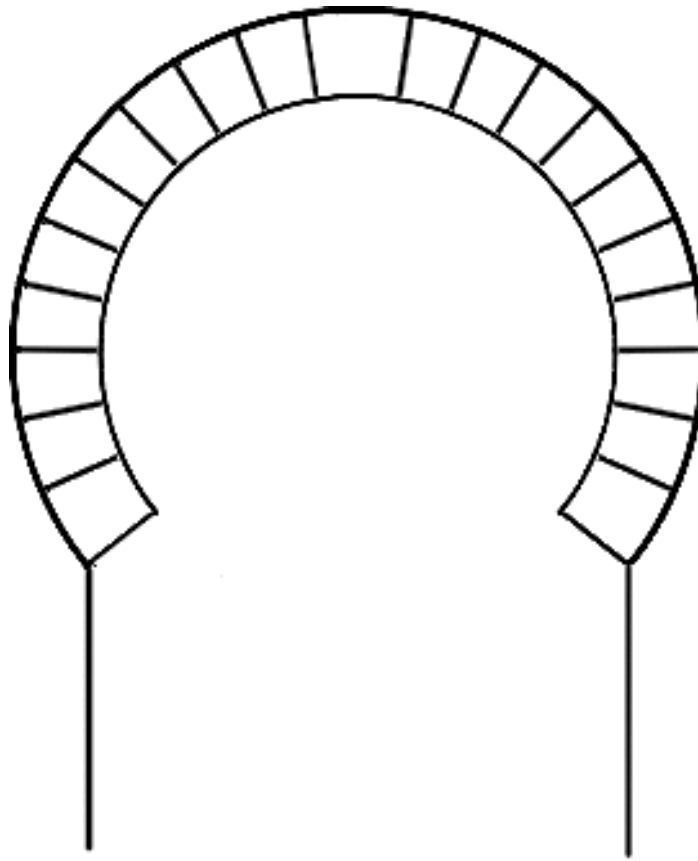

## **ARCO DE HERRADURA**

Aquel que se cierra por debajo de su centro



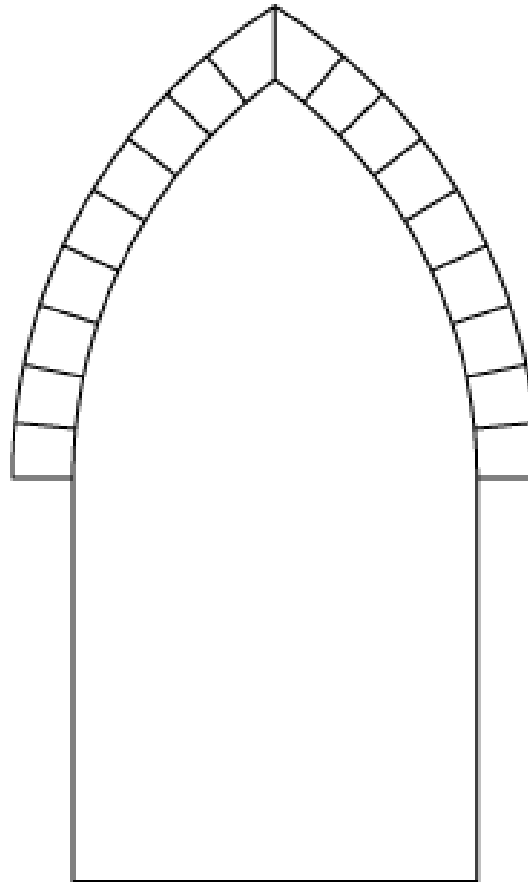

## **ARCO OJIVAL O APUNTADO**

Aquel que tiene dos porciones de curva unidas en ángulo en la **clave**

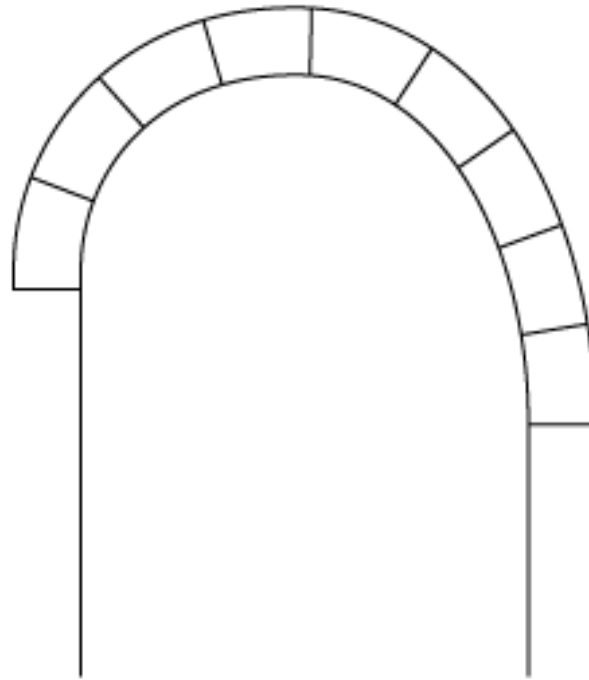

## **ARCO RAMPANTE**

Aquel que tiene los arranques a distinta altura

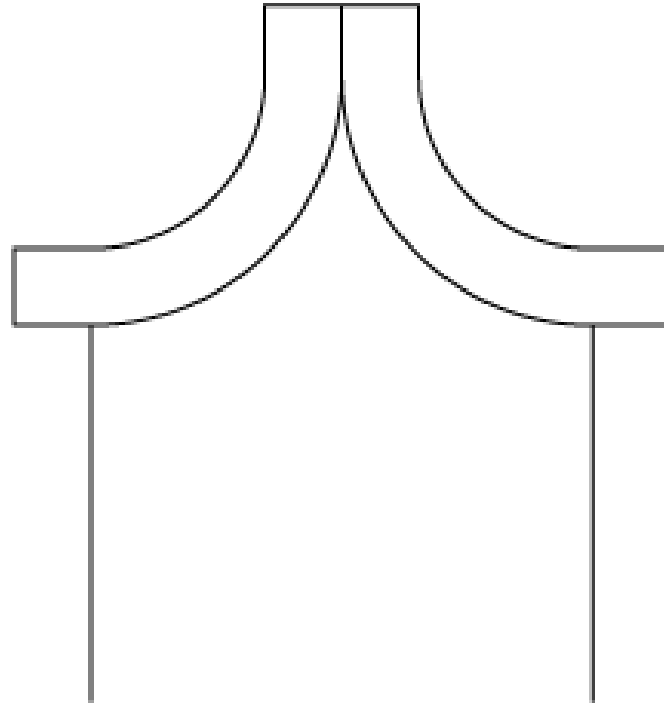

## **ARCO EN CORTINA**

El de dos porciones de curva con centros exteriores y que forman ángulo en el vértice

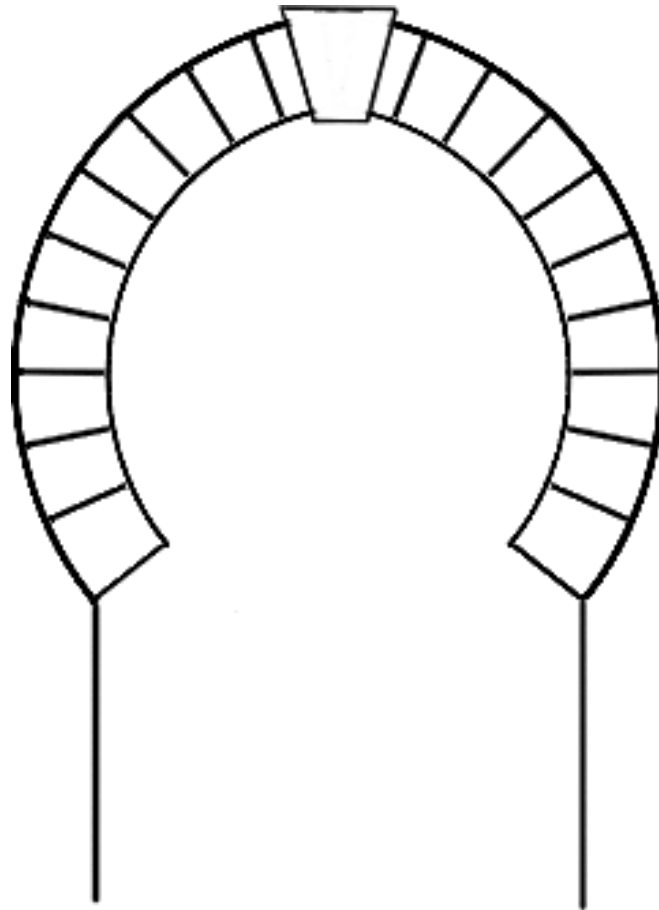

## **ARCO TÚMIDO**

Arco de herradura apuntado

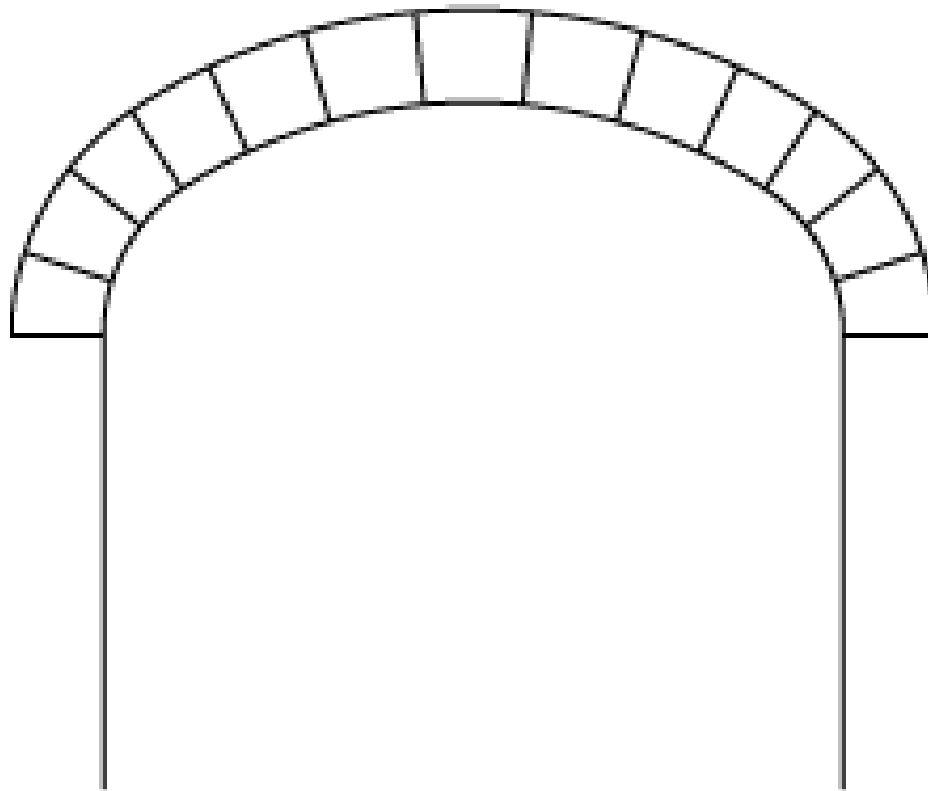

## **ARCO CARPANEL**

El de varios centros, habitualmente tres

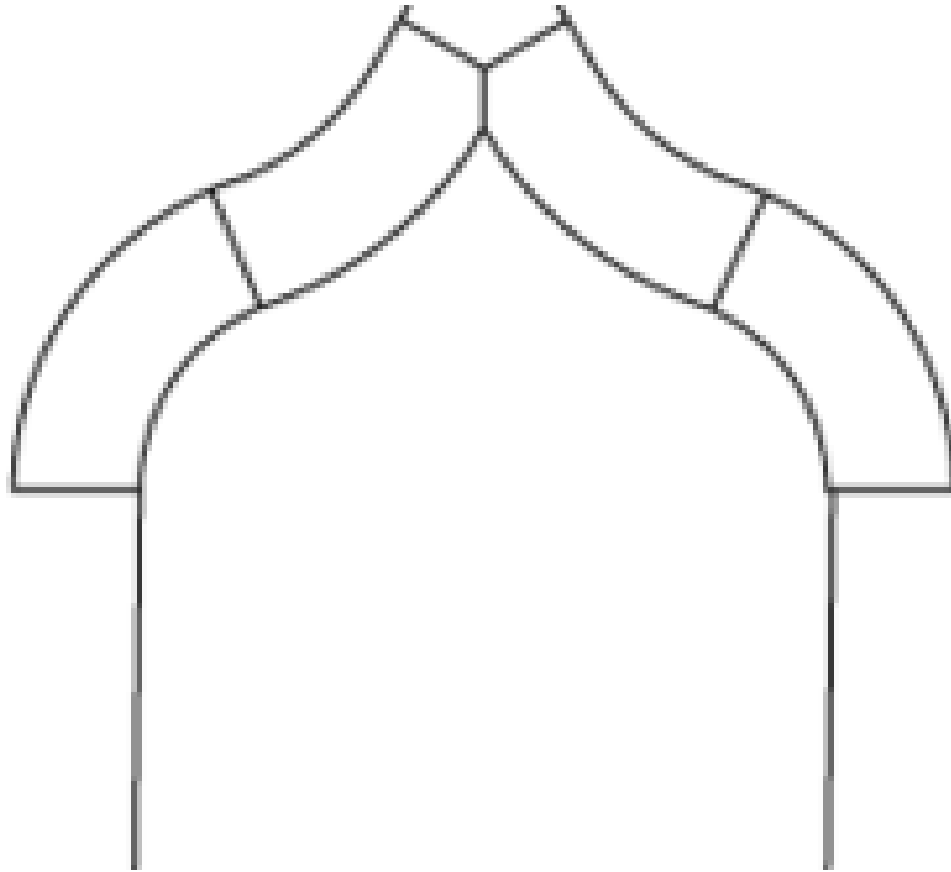

## **ARCO CONOIAL**

De cuatro centros (dos interiores en su parte baja y dos exteriores en la alta) con forma de quilla invertida

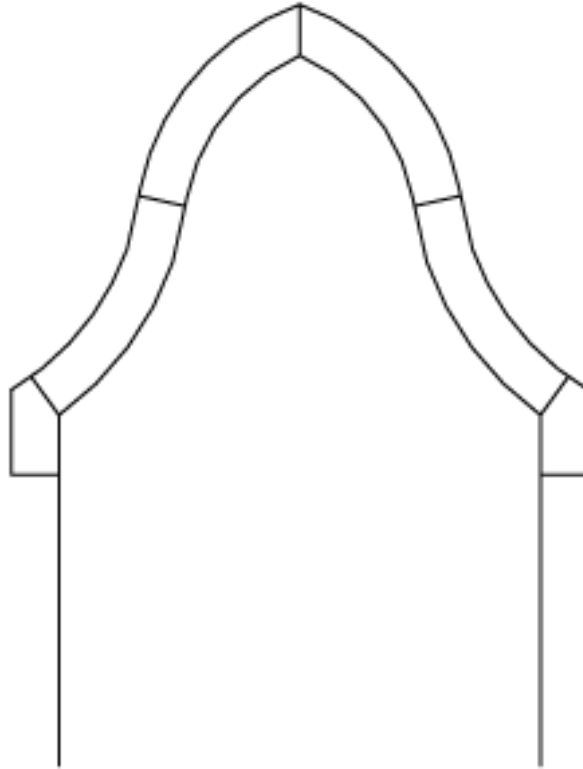

## **ARCO EN GOLA**

Tiene sus lados formados por **golas**

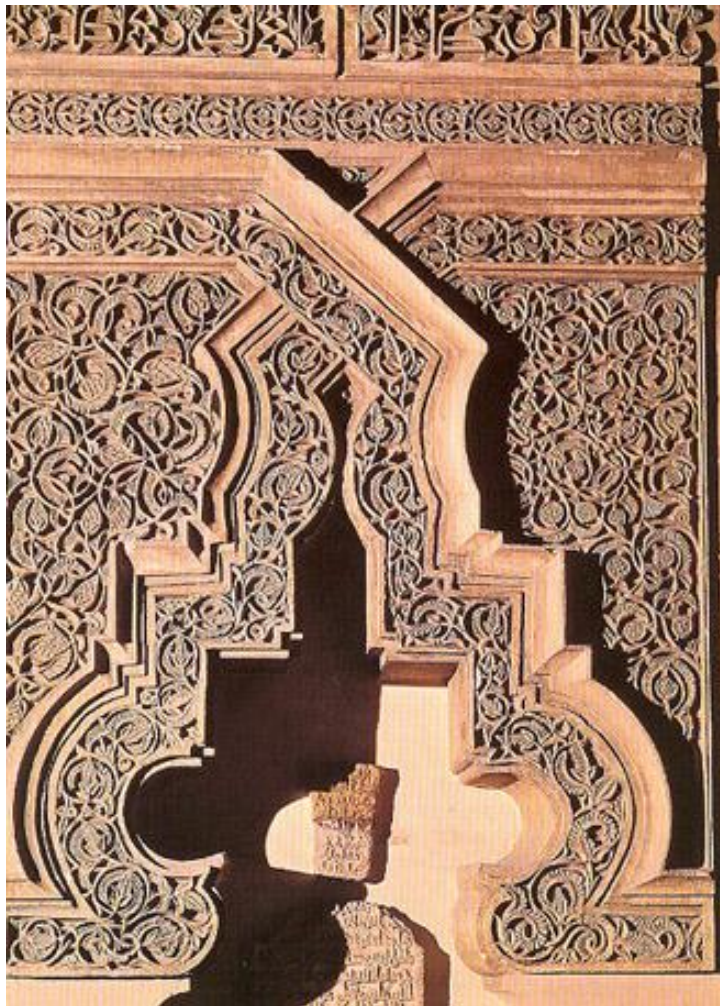

## **ARCO MIXTILÍNEO**

El formado por líneas curvas y rectas





## **ARCO POLILOBULADO**

Formado por un número múltiple de lóbulos (impares)

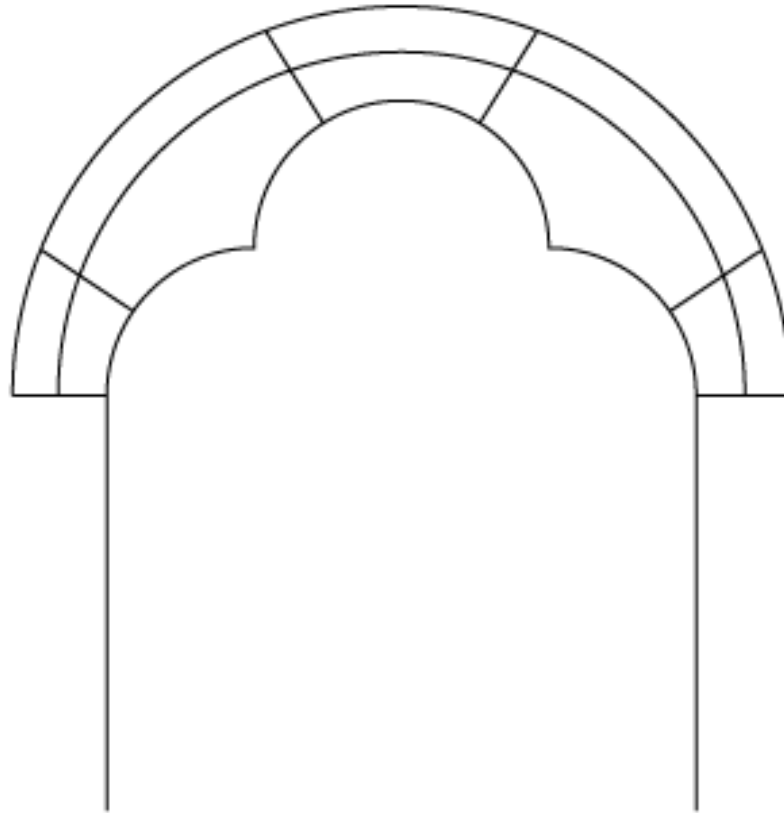

## **ARCO LOBULADO**

El de tres lóbulos

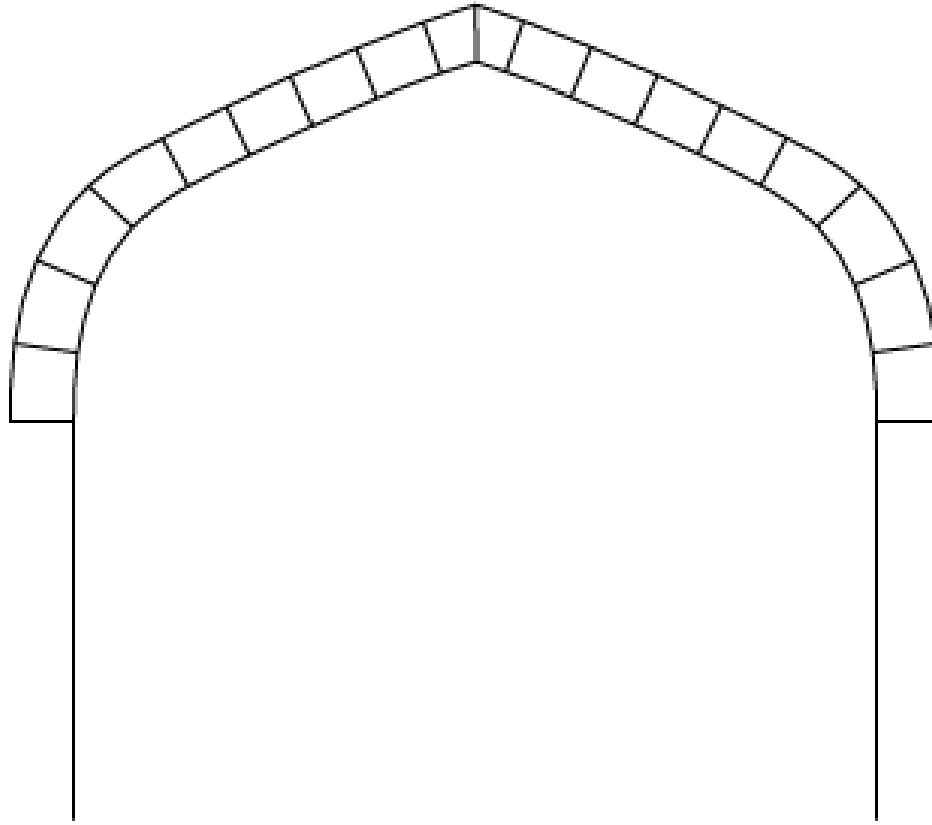

## **ARCO TUDOR**

El de cuatro centros interiores, rematado en ángulo. Es propio del gótico inglés tardío

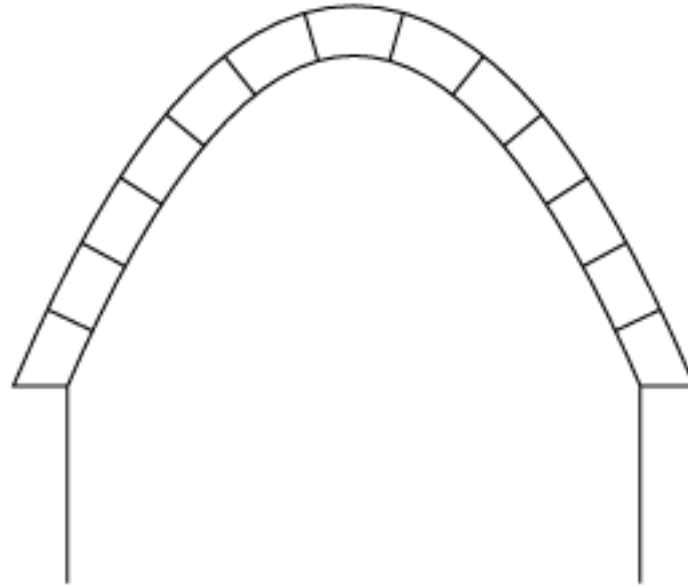

## **ARCO EN CATENARIA**

Catenaria es la curva que describe una cadena suspendida por sus extremos. Como la catenaria es un elemento lineal sometido sólo a cargas verticales, su forma es la que minimiza las tensiones, que sólo son verticales, de manera que no necesita apoyos laterales y no tiende a abrirse

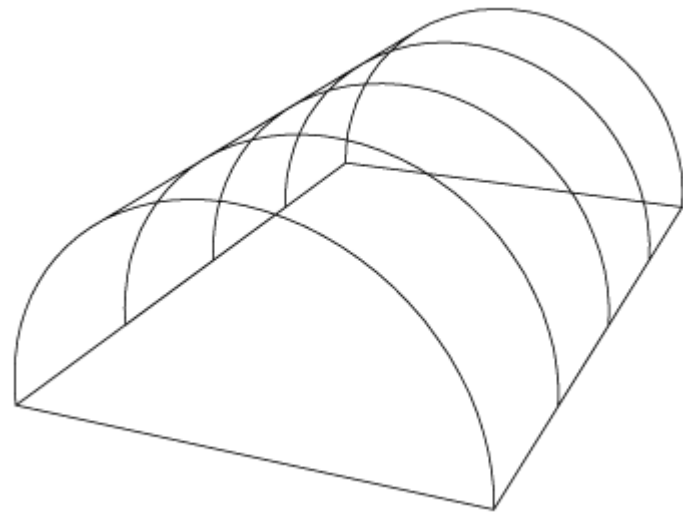
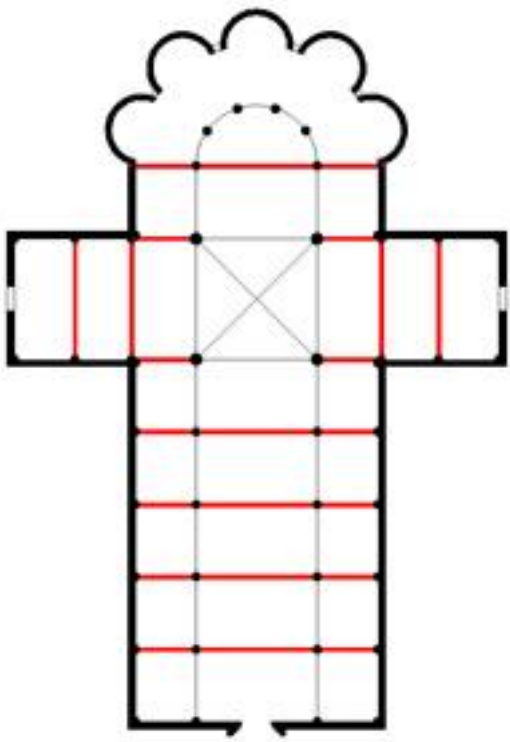

## ARCO FAJÓN O PERPIAÑO

Aquel perpendicular la **bóveda**, que sirve para sostenerla

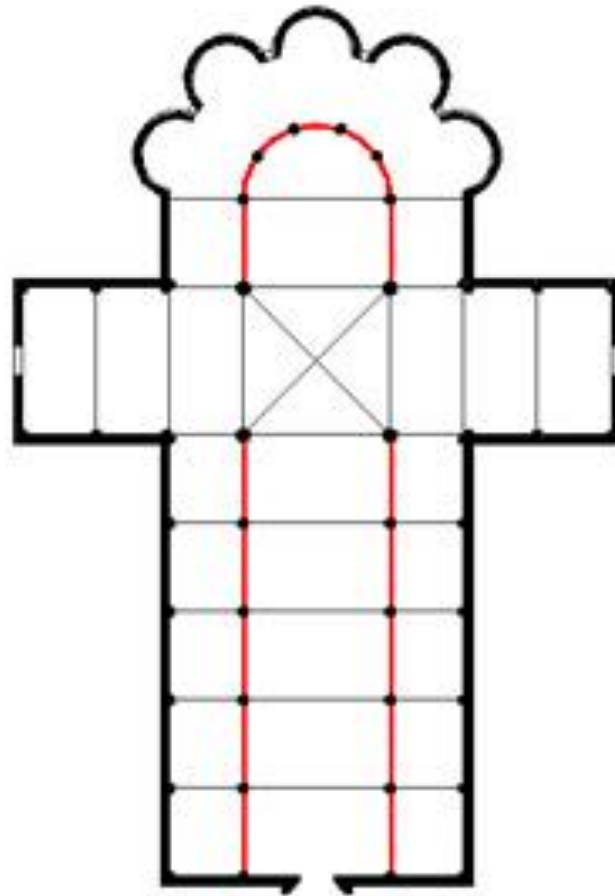

## ARCO FORMERO

Aquel longitudinal a la **bóveda** y que la separa de otra

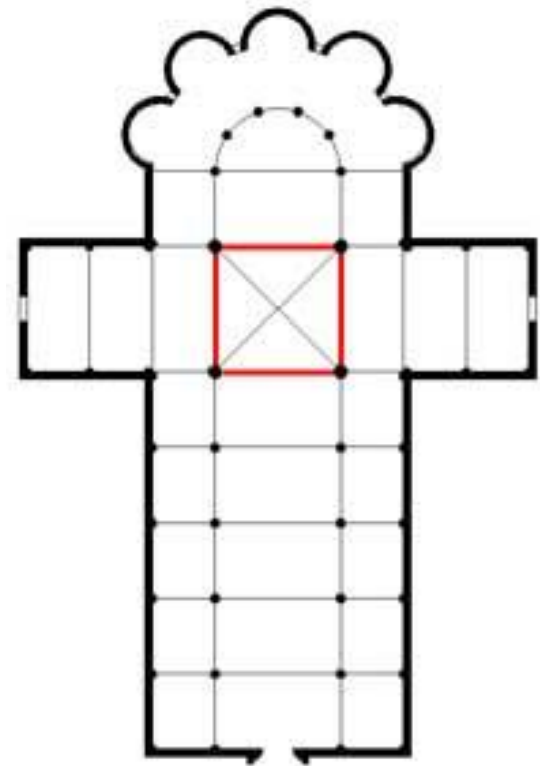
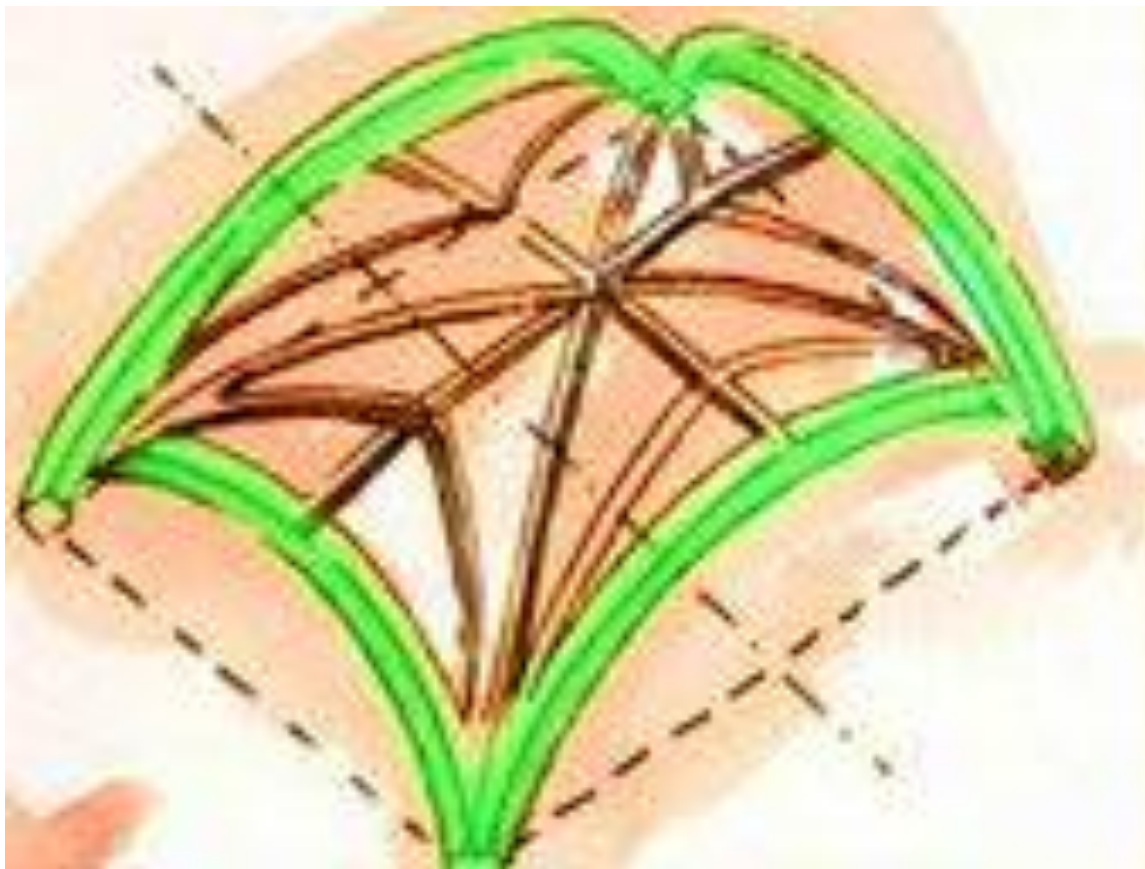

## ARCO TORAL

Cada uno de los cuatro arcos que sostienen el **crucero**

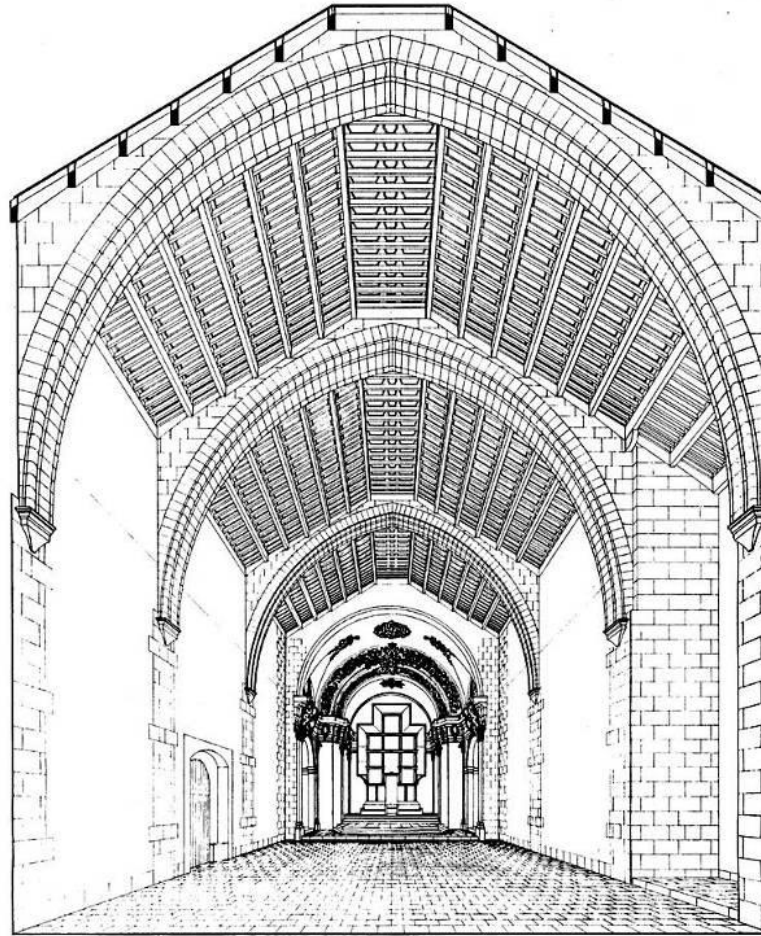

## **ARCO DIAFRAGMA**

Es aquel dispuesto en la dirección transversal de un espacio construido, de manera que la sucesión de los mismos compone una estructura que permite forjar en el sentido longitudinal del espacio





## ARCO TRIUNFAL

El que da acceso al **presbiterio** desde la **nave**

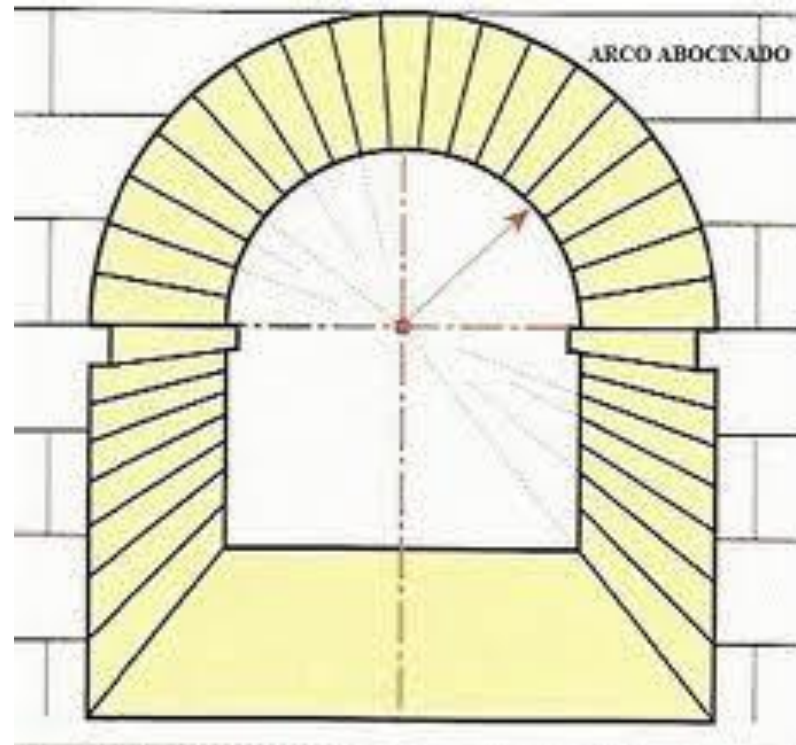

## ARCO ABOCINADO

Aquel que tiene más **luz** en una cara que en la opuesta

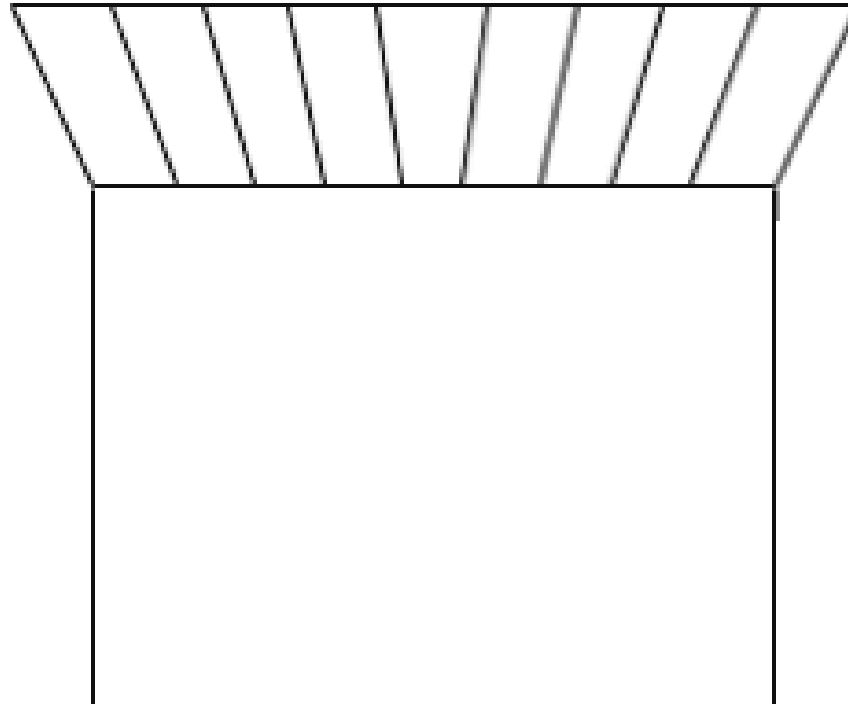

## **ARCO ADINTELADO**

Aquel que tiene **intradós** horizontal y **dovelas despiezadas** radialmente

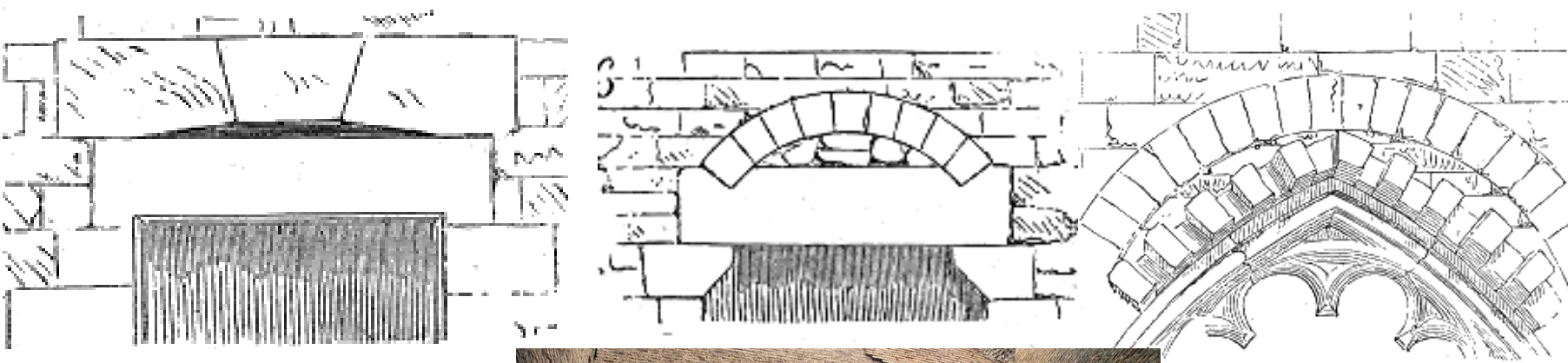

## ARCO DE DESCARGA

El construido sobre un **dintel** u otro arco para aliviarlo



## **ARCO OBLÍCUO (O ENVIAJADO , AVIAJADO, ESVIAJADO O ESVIADO )**

Arco en el que el **intradós** no es perpendicular a la cara frontal de las **jambas**. Es un método de construcción que permite abarcar un obstáculo en ángulo. Esto da lugar a que las caras del arco que no sean perpendiculares a sus apoyos

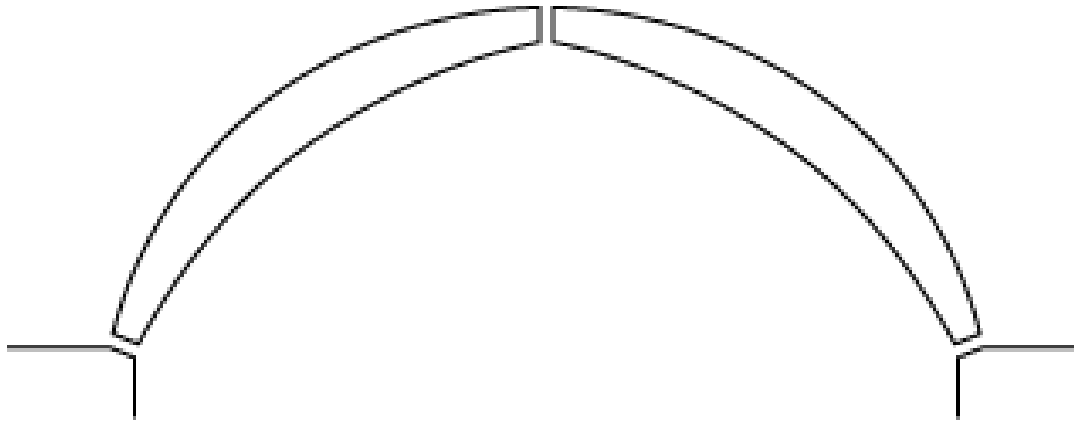

## **ARCO TRIANGULAR**

Forma primitiva de construcción de arcos que coloca dos piedras diagonalmente, una contra la otra, sobre un vano

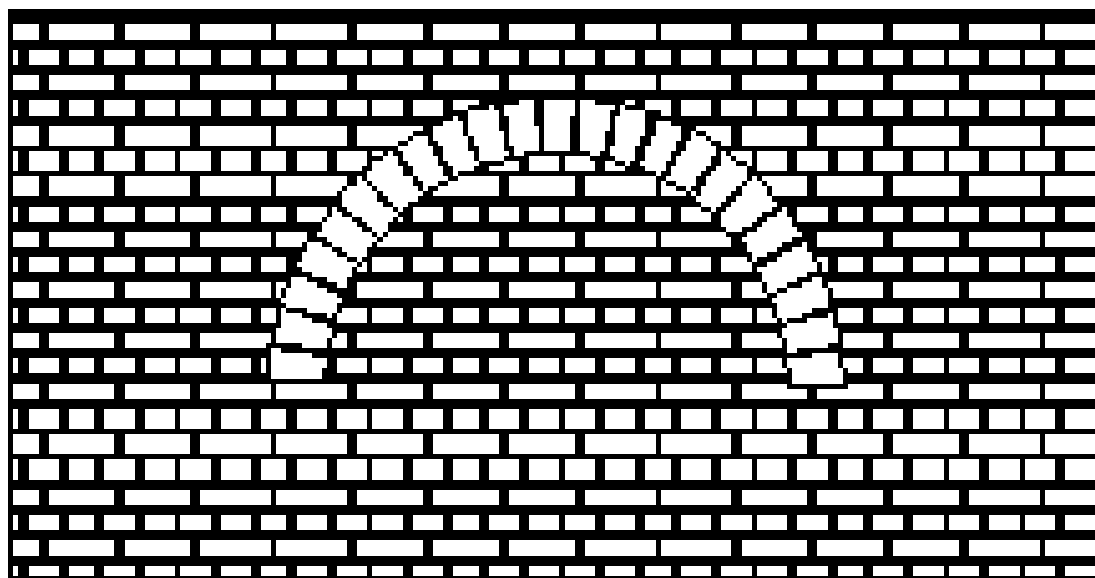

## **ARCO CIEGO O CEGADO**

Aquel que tiene tapiada su luz

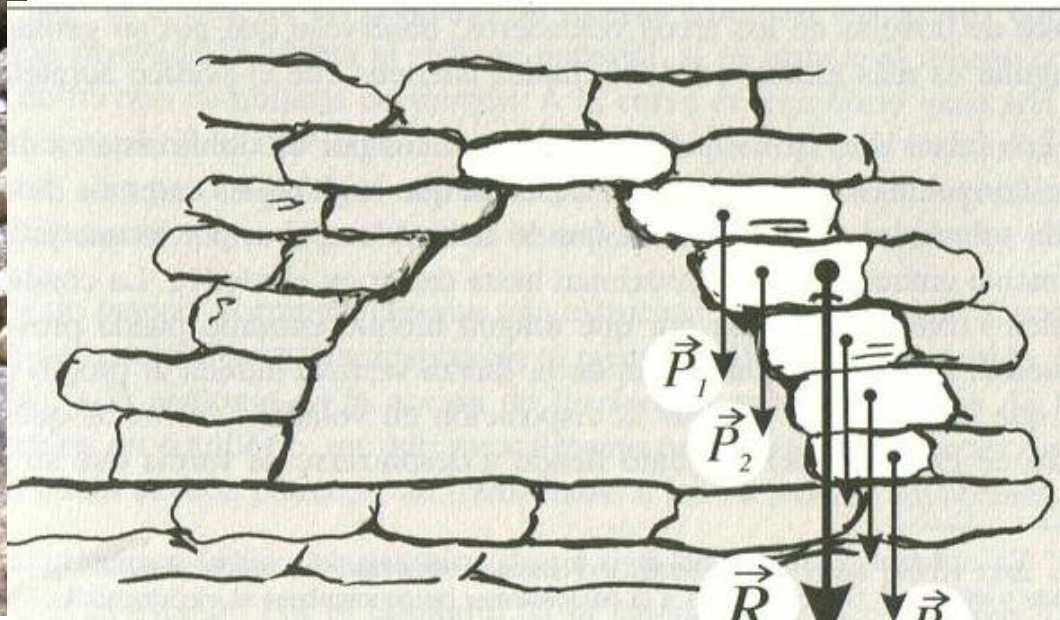

## ARCO FALSO (ARCO MAYA)

Es una construcción con forma de arco obtenida a base de colocar a ambos lados de un vano bloques de piedra escalonados de manera uniforme, hasta que se encuentran en un punto medio. La prolongación de un falso arco produce una falsa **bóveda**.





## **ARCO ANGRELADO O CAIRELADO**

Con el **intradós** decorado por lóbulos que se cortan en arista



## **ARCO FESTONEADO**

Aquel que tiene el **intradós** decorado con ondulaciones convexas o **festones**



## ARCO TERMAL

Se trata de un arco que se copió en el Renacimiento a partir de los arcos que se conservaban en las ruinas de las **termas** de Caracalla: un **arco de medio punto** dividido en tres secciones verticales, de la misma anchura, por dos **pilastras**

## ARCOSOLIO

**Arco** que cubre un sepulcro en un muro.

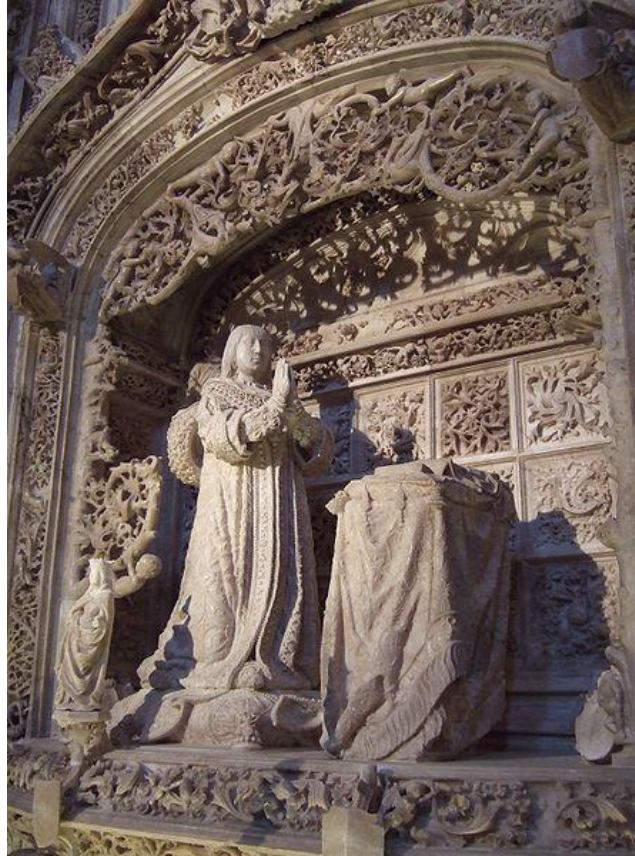

## ARMADURA

Conjunto de elementos que sirven de soporte al tejado. Normalmente está formado por dos vigas horizontales, apoyadas sobre los muros, denominadas soleras, en las que se apoyan oblicuamente otras llamadas pares.

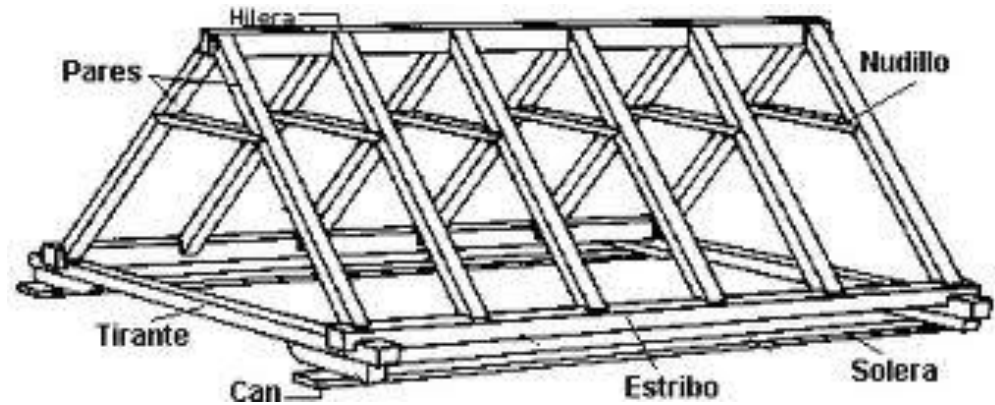

## ARQUERÍA

Hilera de arcos. Arcada.



## ARQUITRABE

Elemento horizontal, pasivo, que apoya directamente sobre los elementos sustentantes.

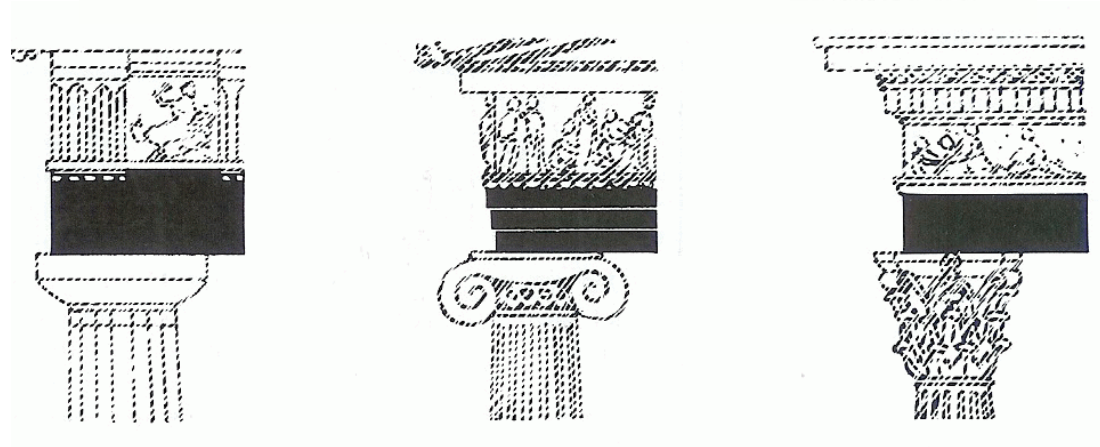
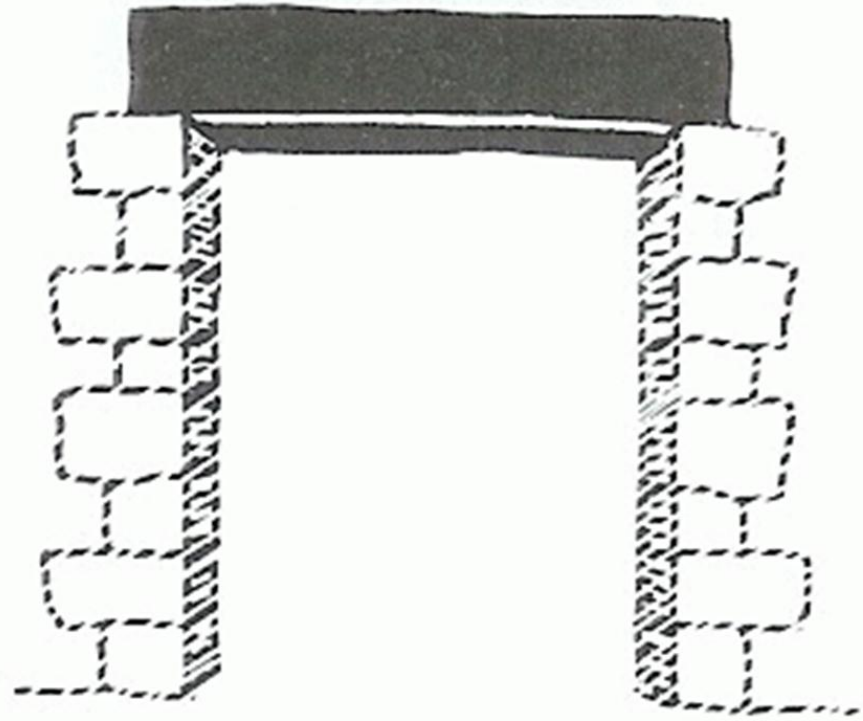

## ARQUIVOLTA

Cada uno de los **arcos abocinados** de una portada cuyo fin es solucionar el problema de abrir un vano en un muy grueso.

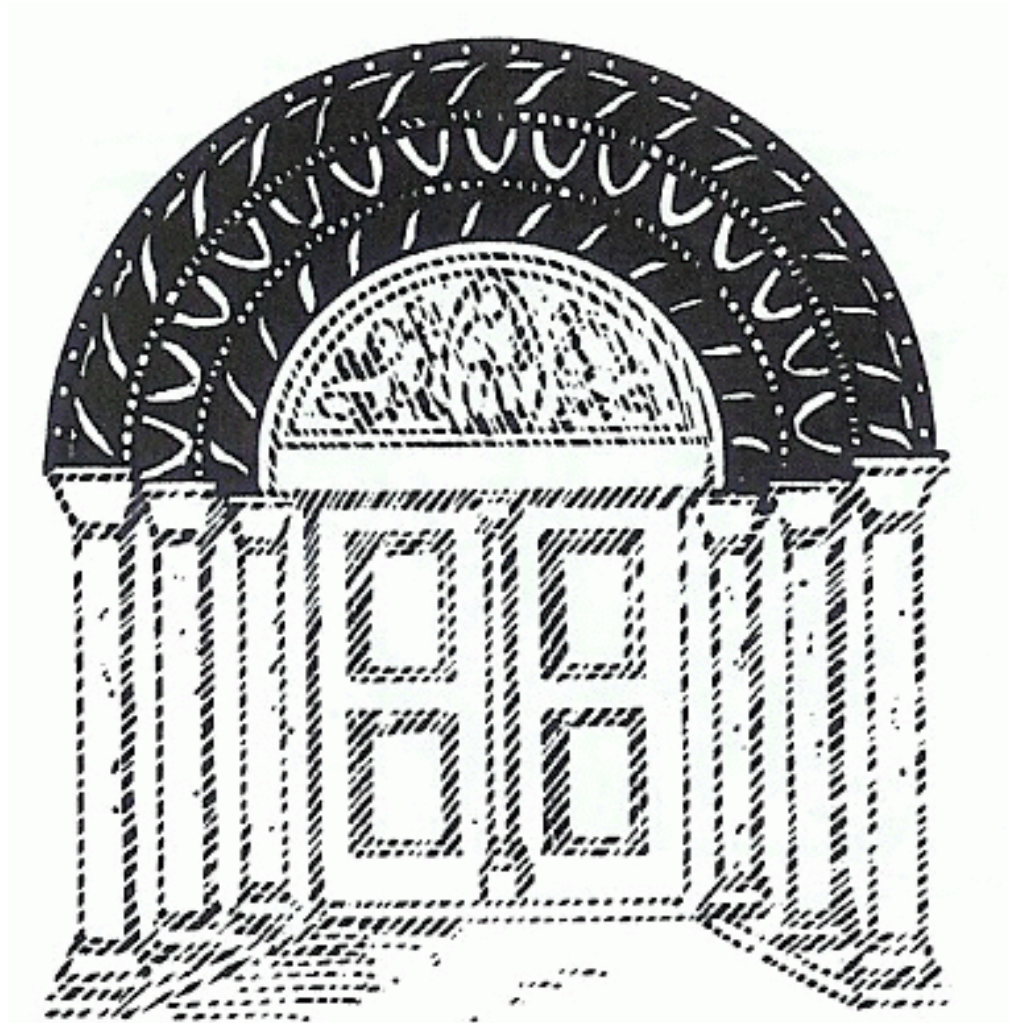



## ARTESONADO

Cubierta de madera decorada con artesones, **casetones** o **plafones**, celdas de diversas formas. Puede tener forma de artesa invertida o plana.



## ASTRÁGALO

**Moldura** en forma de cuentas en que acaba el **fuste**, especialmente del **jónico** (aunque los romanos lo usaban en todos los órdenes). También se llama así, al margen de los **órdenes clásicos**, a cualquier moldura que separa el fuste del **capitel**.



## ATAURIQUE

Decoración vegetal simétrica, plana y muy compleja y entrelazada, típica del arte musulmán.

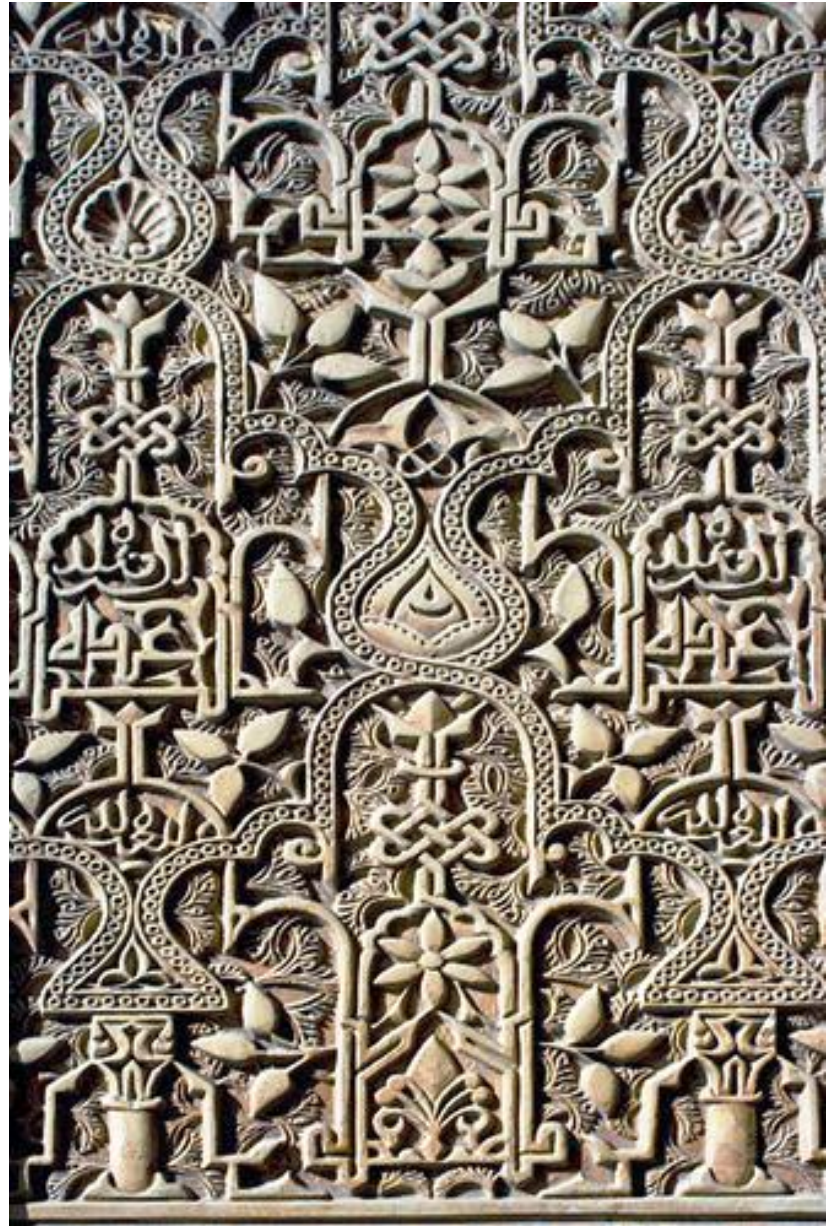

## ATLANTE

**Soporte** en forma de estatua masculina.



## ATRIO

En la casa romana es un patio porticado, centro del hogar.

**Pórtico** que precede a algunos edificios.

Atrios de una casa romana (arriba) y de una iglesia (abajo)



## AUTORRETRATO

**Retrato** que un artista hace de sí mismo.

