

B

- [BAJORRELIEVE](#)
- [BALAUSTRADA](#)
- [BALDAQUINO](#)
- [BAMBOCHADA](#)
- [BANCO](#)
- [BANDA](#)
- [BAPTISTERIO](#)
- [BAQUETÓN](#)
- [BASA](#)
- [BASÍLICA](#)
- [BASTIDOR](#)
- [BEATO](#)
- [BELVEDERE](#)
- [BEMA](#)
- [BESANTE](#)
- [BESTIARIO](#)
- [BETÚN](#)
- [BOCETO](#)
- [BODEGÓN](#)
- [BOL](#)
- BOSQUEJO (ver **BOCETO**)
- [BÓVEDA:](#)
 - [DE ABANICO](#)
 - [DE ALJIBE, ESQUIFADA, DE RINCÓN DE CLAUSTRO](#)
 - [ANULAR](#)
 - [DE ARISTAS](#)
 - [CALADA](#)
 - [DE CAÑÓN](#)
 - [DE CUARTO DE CAÑÓN](#)
 - [DE CUARTO DE ESFERA, DE HORNO](#)
 - [DE CRUCERÍA](#)
 - [FALSA](#)
 - [ENCAMONADA](#)
 - [ESTRELLADA](#)
 - [DE LUNETOS](#)
 - [PLANA](#)
 - [SEXPARTITA](#)
 - [VAÍDA](#)
- [BUCRÁNEO](#)
- [BUHARDILLA](#)
- [BULTO](#)
- [BURIL](#)
- [BUSTO](#)

BAJORRELIEVE

Relieve que sobresale del fondo menos de la mitad de su **bulto**.

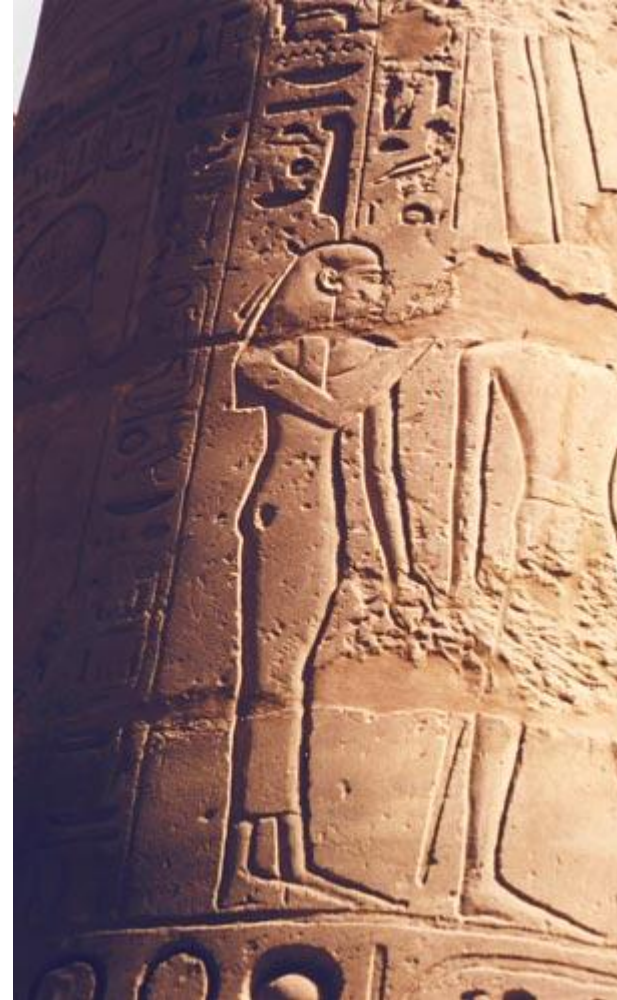

BALAUSTRADA

Serie de balaustres que forman una barandilla o **antepecho**. El balaustre es una columnilla de perfil mixtilíneo y de formas muy variables.

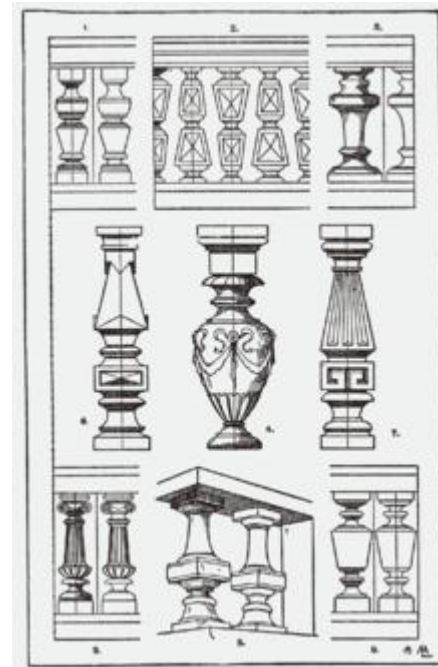

BALDAQÜINO

Del italiano *baldachino* (tela preciosa de Bagdad, por relación a los cortinajes que cubrían el altar).

Dosel que cubre un altar o un monumento. **Ciborio.**



BAMBOCHADA

Pintura de asunto popular o picaresco, de pequeño formato, puesta de moda por Pieter van Laer (apodado *il Bamboccio, el fantoche*), afincado en Roma en la primera mitad del siglo XVII. Sus seguidores se llamaban *bamboccianti (bambochantes)*



BANCO

Parte inferior de un **retablo**. Normalmente se divide en varios **casamentos** o apartados.

Muchas veces se usa el italianismo *Predela* (o *predella*).



BANDA

Cualquier **moldura** larga y estrecha, de perfil plano. Se dice especialmente de las *bandas lombardas*, unidas entre sí por arquillos ciegos, características del primer románico catalán y lombardo.

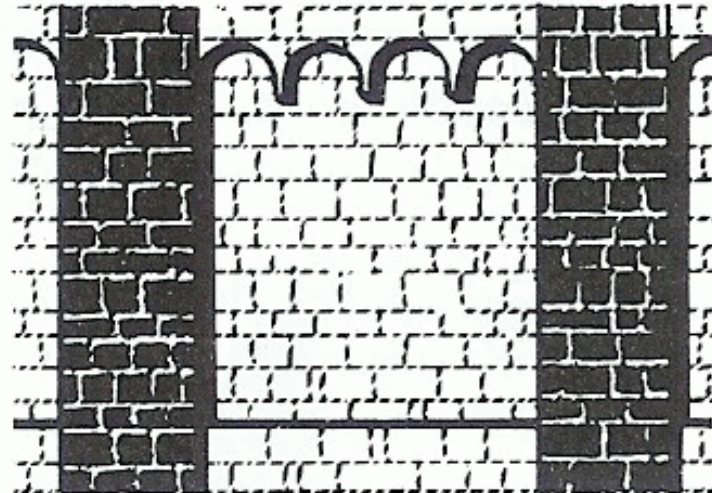

BAPTISTERIO

Lugar donde se halla la pila bautismal. Puede ser un edificio exento, destinado al bautismo, o una capilla aneja.



BAQUETÓN

Del latín *bacus* (palo, bastón) a través de un diminutivo italiano.

Moldura de perfil redondeado. Cada columnilla que forma la **tracería** de los **pilares** góticos.



BASA

Parte inferior de la **columna**,
sobre la que se apoya el **fuste**

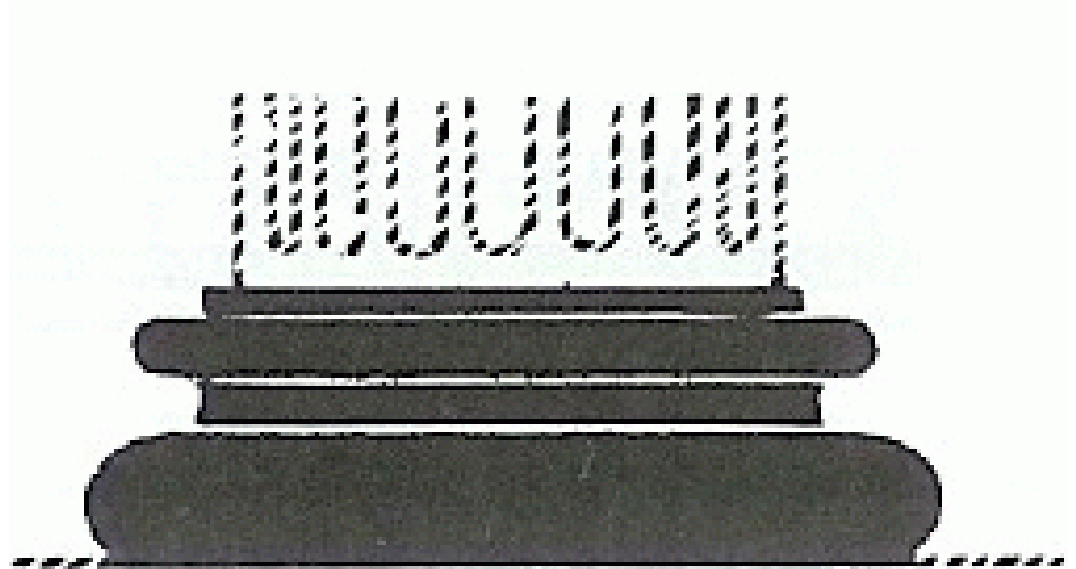

BASÍLICA

Del griego *basiliké* (del rey).

En el mundo romano era un edificio cubierto destinado a reuniones, especialmente de los tribunales. Los cristianos, desde el s. IV, adoptan la basílica a su culto. Llamamos basilical a la **planta longitudinal** en oposición a la **planta central**



BASTIDOR

Ensamblaje de carpintería sobre el que se monta un lienzo para ser pintado o una tela para ser bordada.



BEATO

Cualquiera de las copias que, en los siglos X y XI, se hicieron de los *comentarios al Apocalipsis de S. Juan* del Beato de Liébana.



BELVEDERE

Del italiano *bella vista*. Es una estructura que puede tener cualquier forma (torre, **pórtico**, mirador, **galería**, **veranda**, etc) pero que siempre es un lugar de recreo, más o menos elevado y pensado para disfrutar del paisaje.



Giandomenico Casanova, Veduta del Belvedere Vaticano, Roma, 1794. Roma, che venne ad unirsi al Palazzo Vaticano a Roma e dei pavoni di metallo. e. Roma che introduce alla sinistra del vascello.

BEMA

En las primeras **basílicas**, especialmente las bizantinas, tribuna entre la **nave** y el **ábside**. También, el banco corrido a lo largo del semicírculo del ábside, destinado a los presbíteros.



BESANTE

Motivo ornamental a base de discos resaltados.

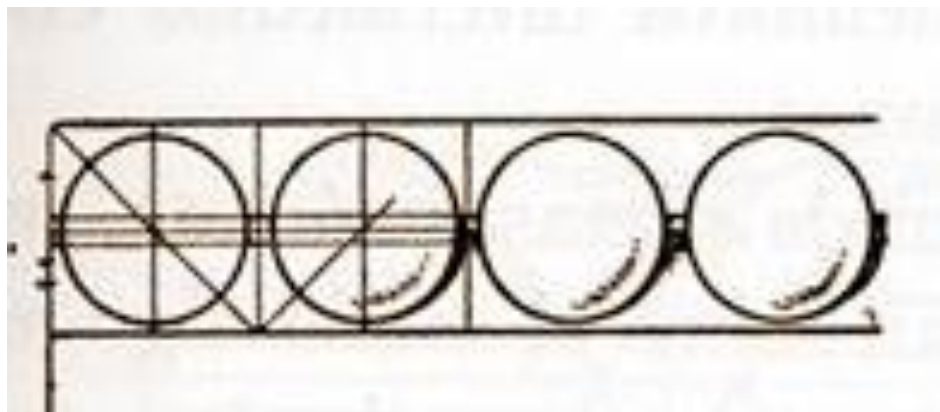

BESTIARIO

Libro donde se recopilan descripciones o leyendas relativas a animales fantásticos, muy común en la Edad Media.



BETÚN

Pigmento negro, un hidrocarburo natural, muy usado en el siglo XIX. Se ca mal y se resquebraja.



BOCETO

Dibujo que sirve de fase de preparación para una obra.



BODEGÓN

Tipo de **naturaleza muerta** que consiste en representar alimentos u objetos propios de la cocina



BOL

Arcilla rojiza, untuosa, que se aplica antes de dorar una escultura policromada para conseguir una buena adherencia del **pan de oro** y darle un tono más cálido



TIPOS DE BÓVEDAS

BÓVEDA

Obra arqueada que cubre espacios entre muros o pilares

- DE ABANICO
- DE ALJIBE
- ANULAR
- DE ARISTA
- CALADA
- DE CAÑÓN
- DE CUARTO DE CAÑÓN
- DE CUARTO DE ESFERA
- DE CRUCERÍA
- FALSA
- ENCAMONADA
- ESQUIFADA
- ESTRELLADA
- DE HORNO
- DE LUNETOS
- PLANA
- DE RINCÓN DE CLAUSTRO
- SEXPARTITA
- VAÍDA



BÓVEDA DE ABANICO

Aquella cuyos nervios se disponen en abanico. Típica del gótico inglés

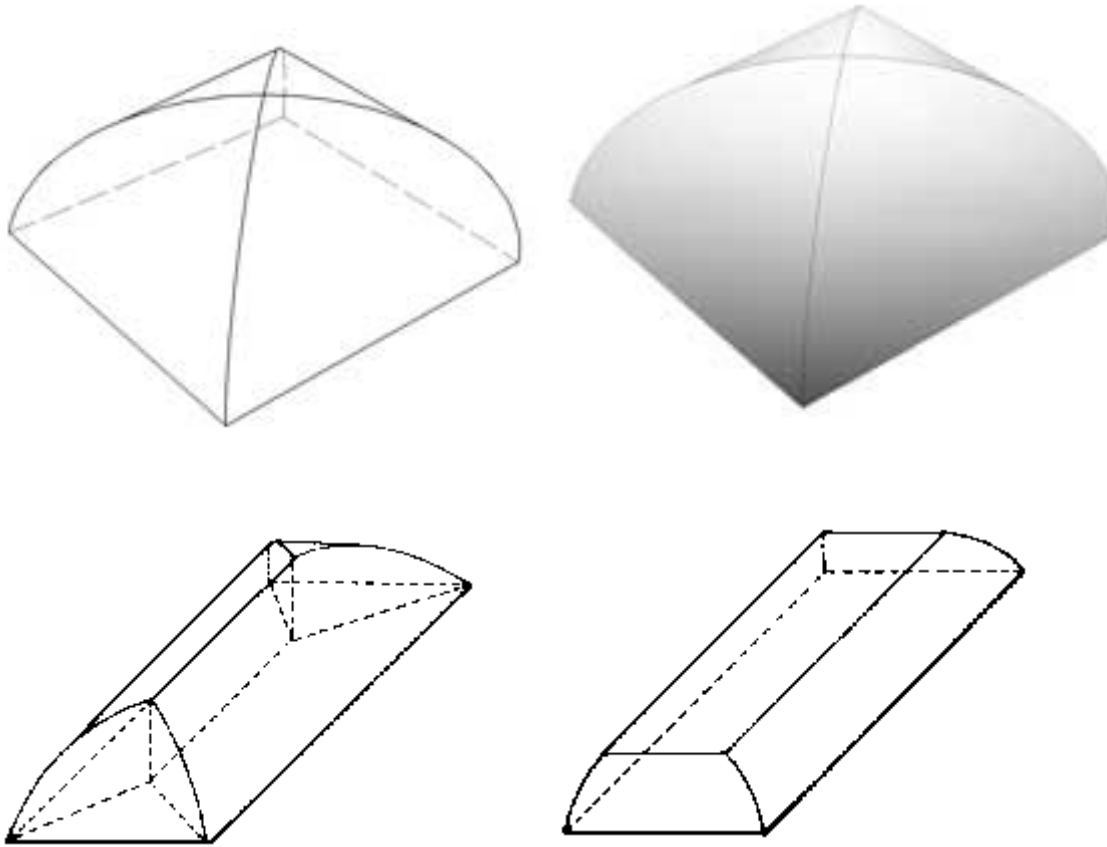

BÓVEDA DE ESQUIFADA, O DE ALJIBE, O DE RINCÓN DE CLAUSTRO

La formada por la intersección de dos bóvedas de cañón sobre un soporte continuo, cuadrado o rectangular. Tiene cuatro paños triangulares esféricos y es de aristas entrantes

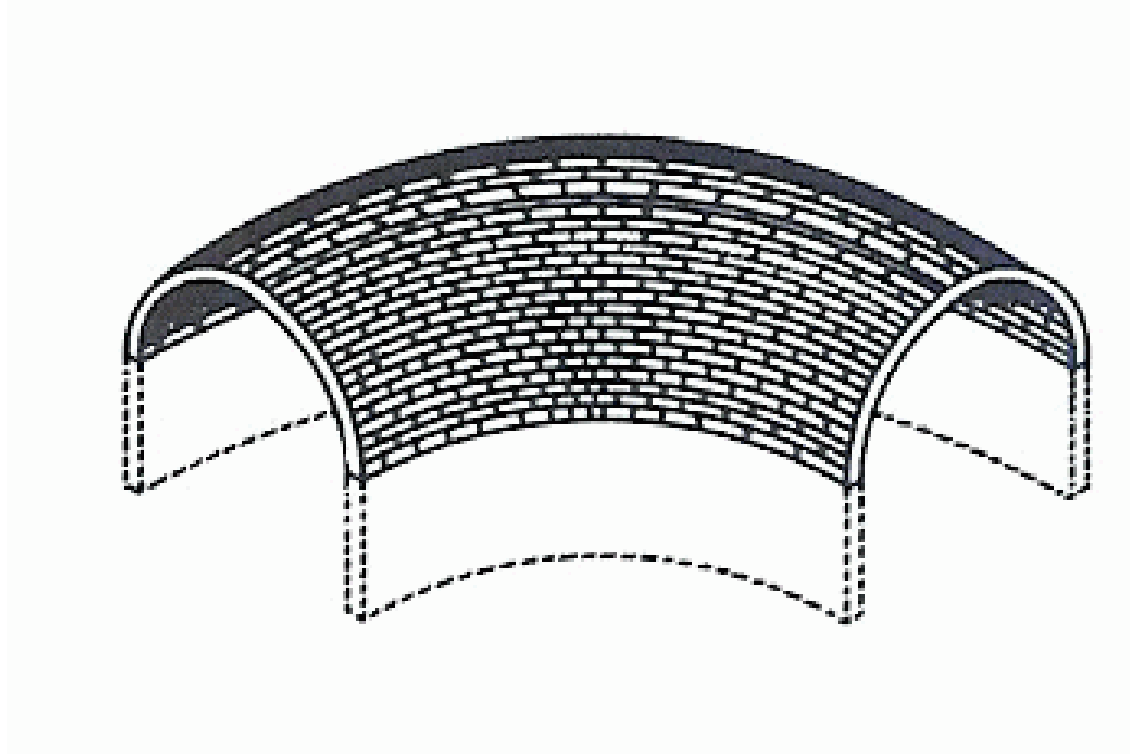

BÓVEDA ANULAR

Bóveda de cañón sobre paredes circulares concéntricas.
Tiene forma de anillo

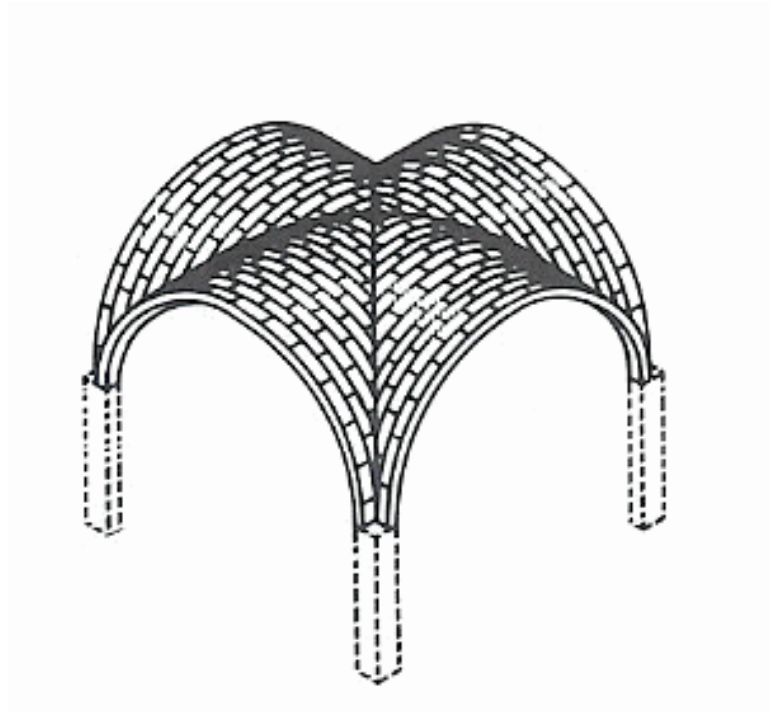

BÓVEDA DE ARISTAS

La originada por dos bóvedas de cañón perpendiculares y de la misma flecha



BÓVEDA CALADA

Aquella cuyos plementos están perforados, a modo de encaje, para dejar pasar la luz

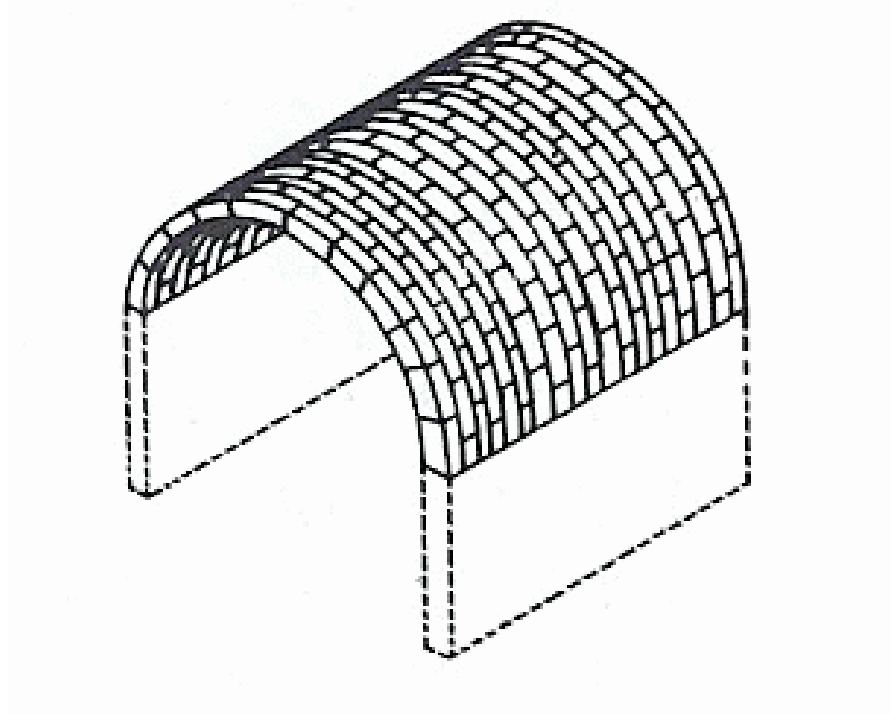

BÓVEDA DE CAÑÓN

La originada por el desplazamiento longitudinal de un arco. La más habitual es la de medio cañón (generada por el arco de medio punto) pero puede ser originada por cualquier arco, cuyo perfil adoptará.

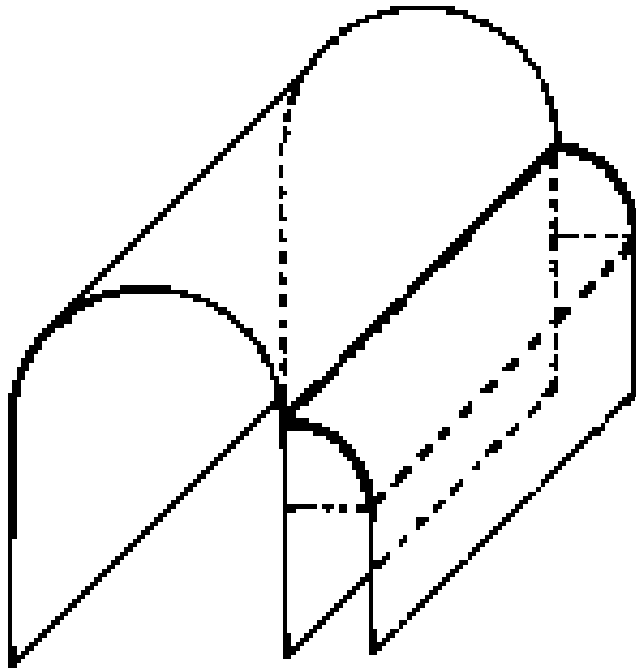

BÓVEDA DE CUARTO DE CAÑÓN

La generada por la mitad de un arco de medio punto

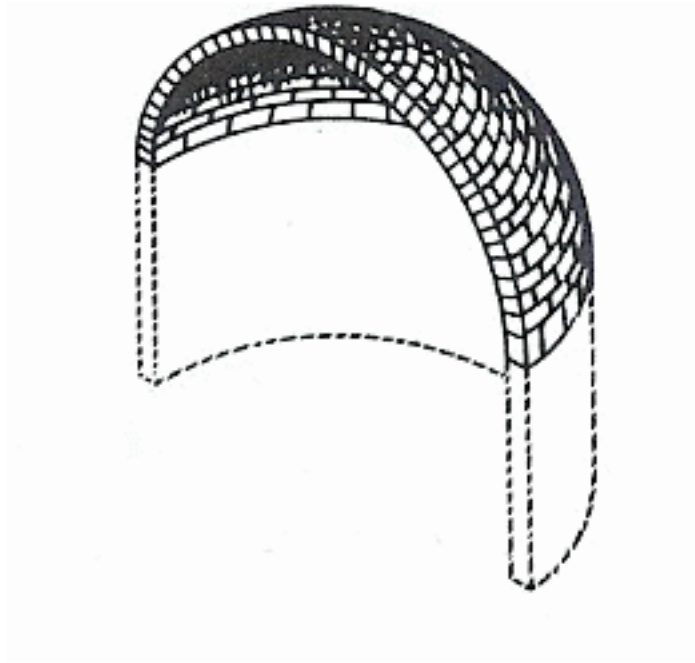

BÓVEDA DE CUARTO DE ESFERA, O DE HORNO

Su forma suele cubrir el ábside semicircular

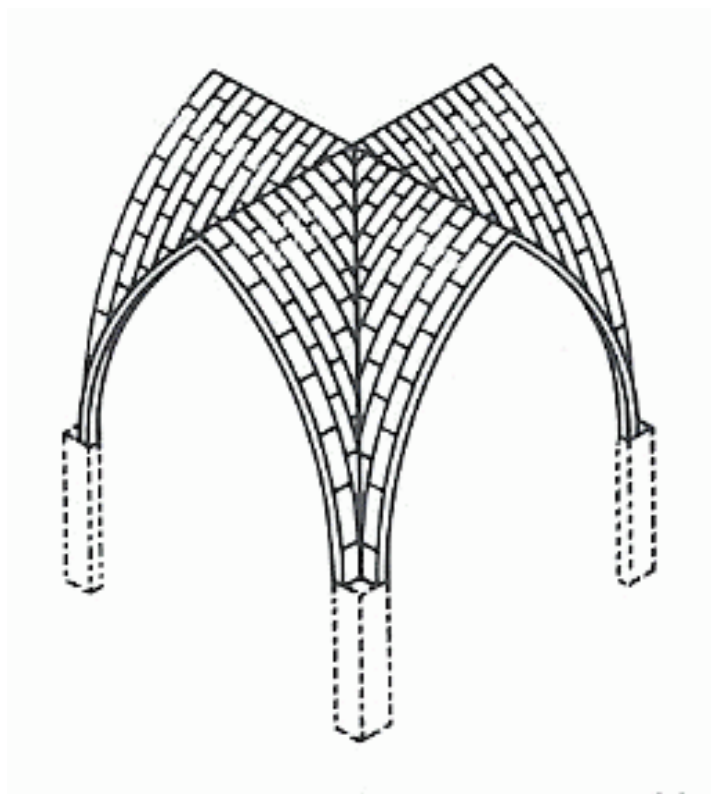

BÓVEDA DE CRUCERÍA

La que refuerza sus aristas con nervios cruzados en diagonal y es generada por arcos ojivales

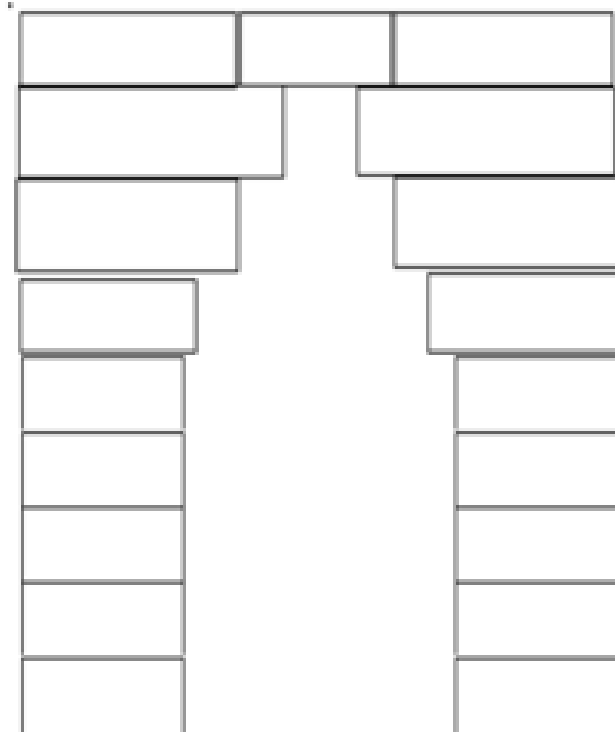

FALSA BÓVEDA

Bóveda formada por hiladas sucesivamente salientes, resultando una superficie escalonada que puede ser suavizada o curvada, pero no se produce el efecto de arco.

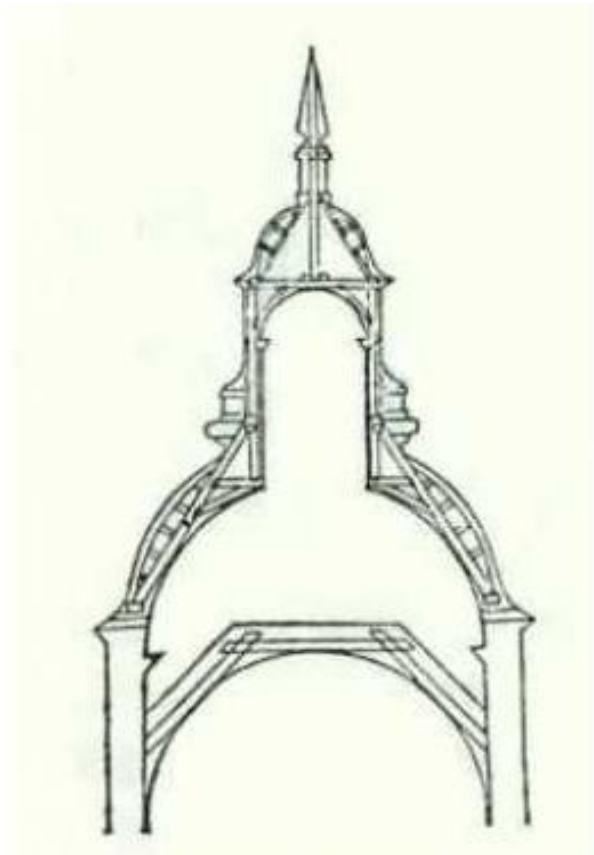

BÓVEDA ENCAMONADA

Falsa bóveda formada por materiales ligeros (madera o caña) recubiertos de yeso

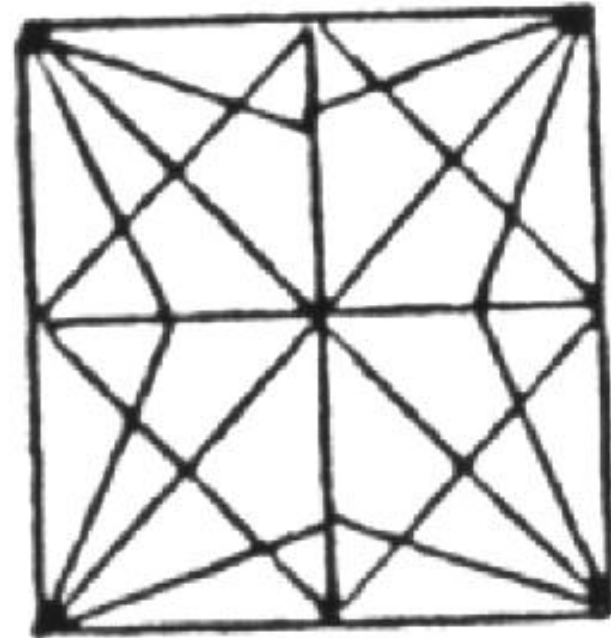
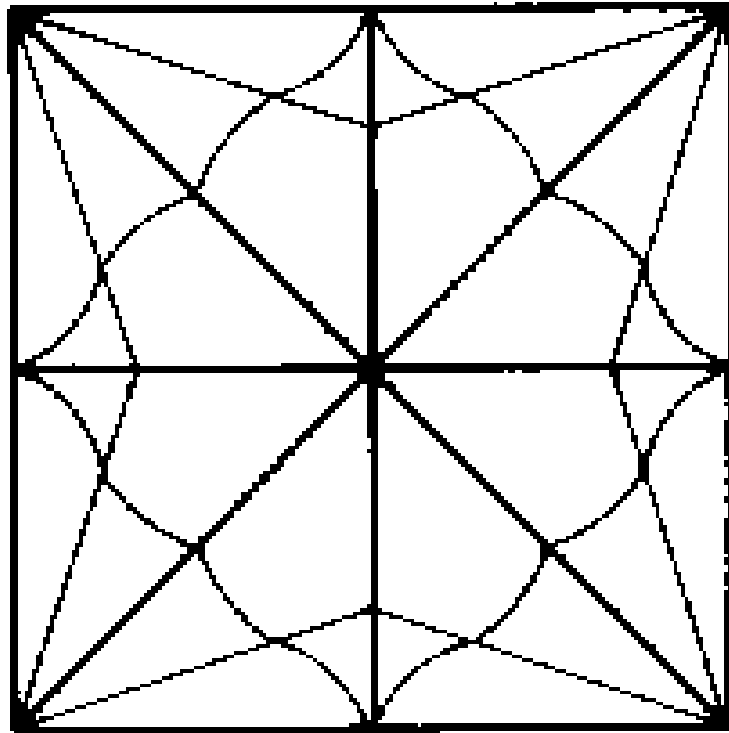

BÓVEDA ESTRELLADA

Bóveda de crucería donde los nervios se multiplican. Puede haber **espinazos, ligaduras, terceletes y combados**

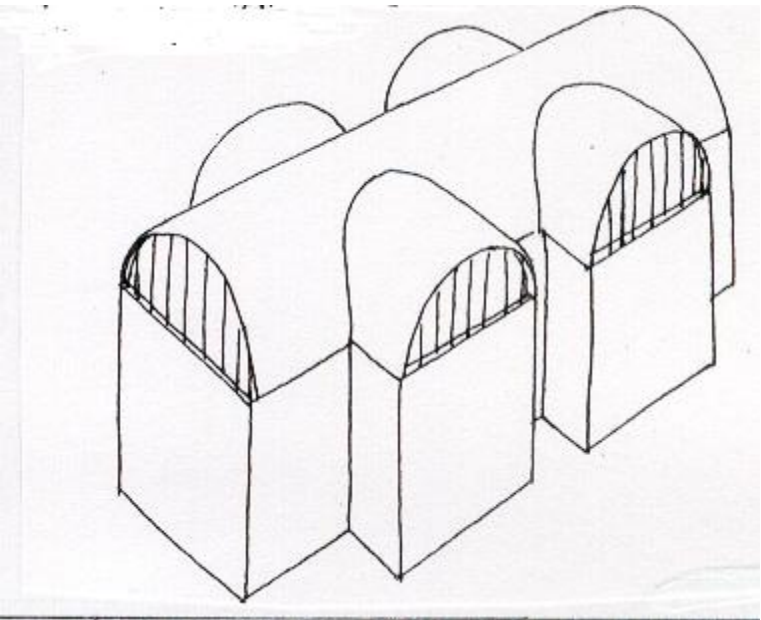

BÓVEDA DE LUNETOS

De medio cañón atravesada perpendicularmente por otras de menor flecha



BÓVEDA PLANA

Es la expresión de un arco adintelado

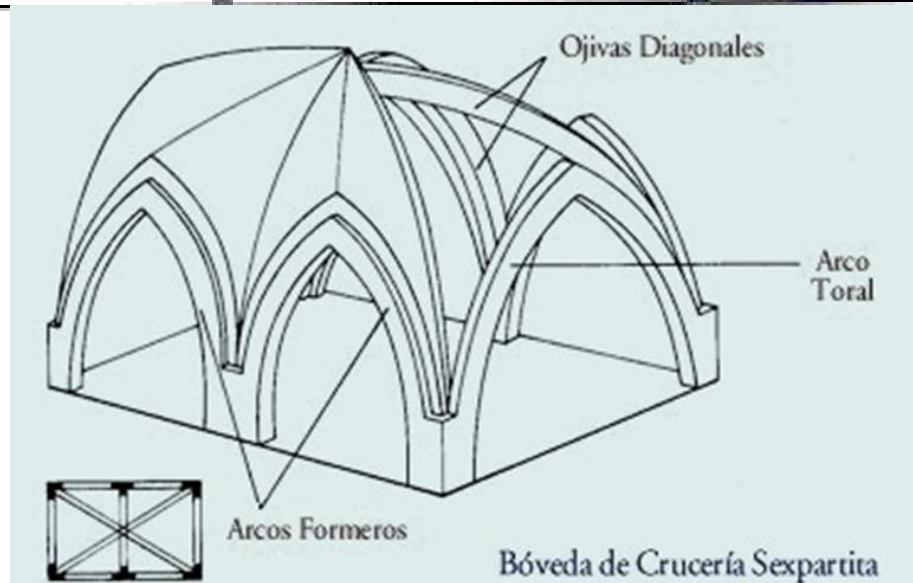
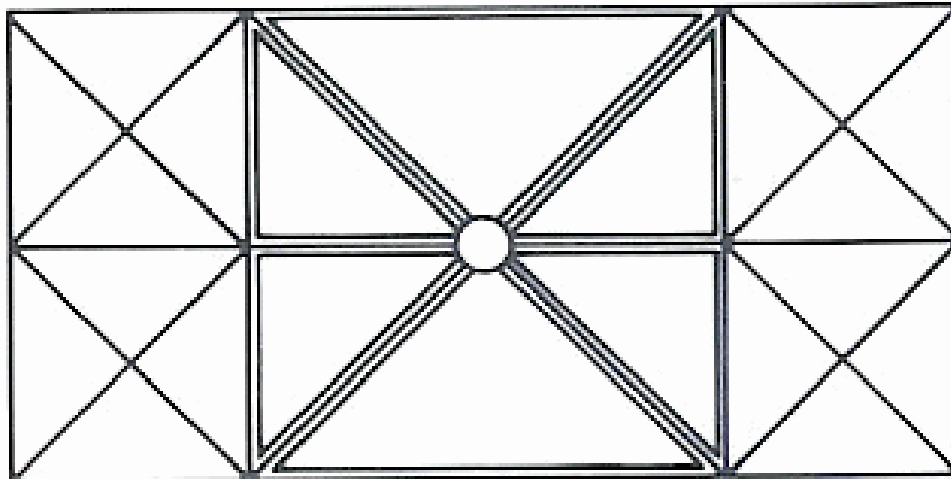

BÓVEDA SEXPARTITA

La de cruceía dividida en seis plementos por haber un nervio transversal además de los dos diagonales

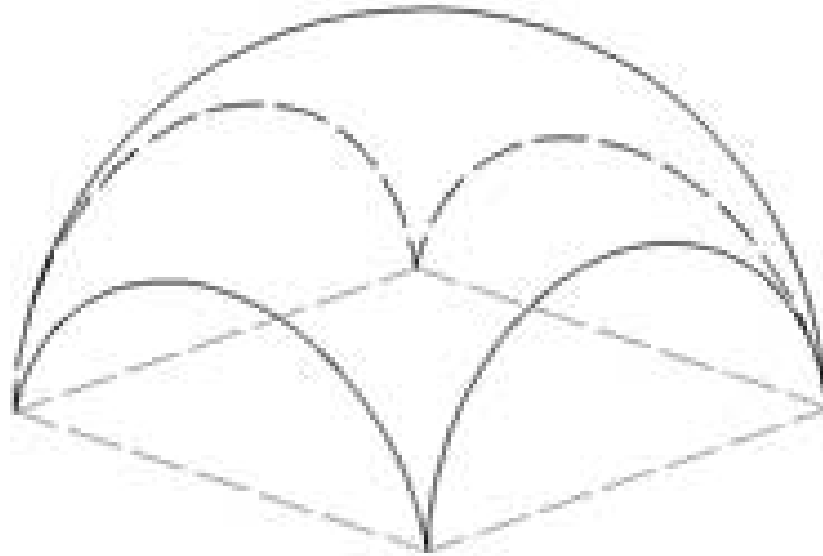

BÓVEDA VAÍDA

O baída. La esférica cortada por cuatro planos verticales y perpendiculares entre sí

BUCRÁNEO

Ornamento que reproduce el cráneo de un buey, generalmente con cintas o **guirnaldas**. Es de origen romano.

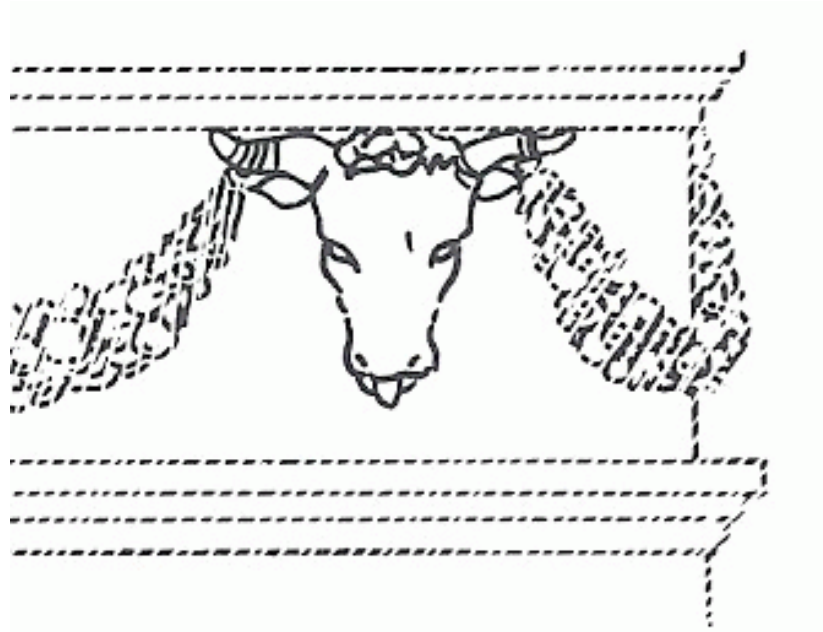

BUHARDILLA

Ventana practicada en la **vertiente** de un tejado. También se usa el galicismo *mansarda*.



BULTO

Bulto es la parte de una escultura que está exenta. Bulto redondo es la propia de la estatuaria o **escultura** exenta, que representa la tercera dimensión.

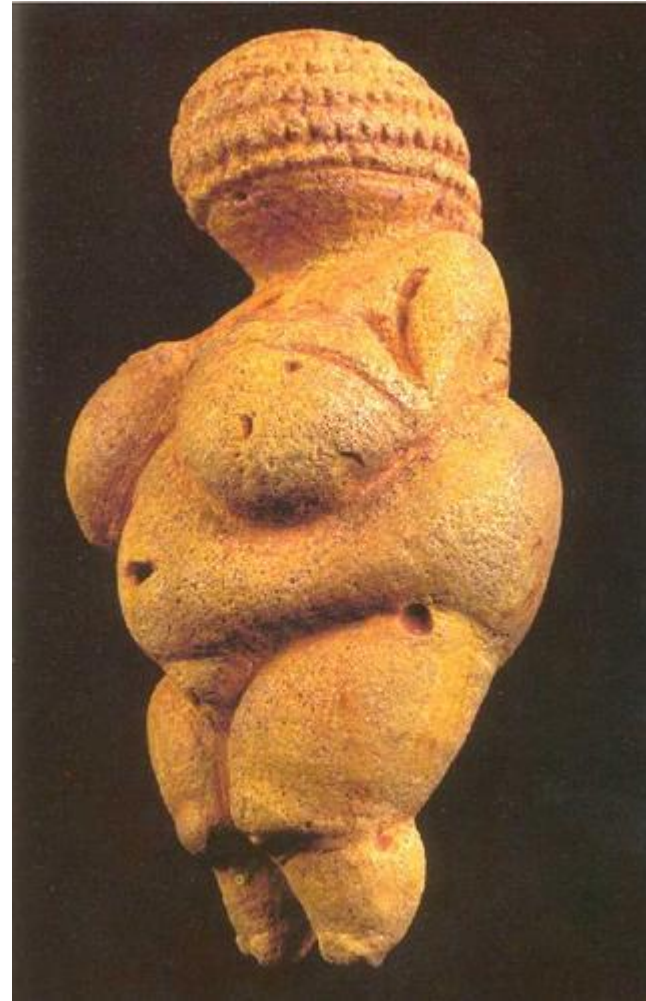

BURIL

Es la técnica en la que se construye el dibujo excavando líneas sobre una matriz de metal (generalmente, cobre) ayudándose exclusivamente con el buril, que es una herramienta a la que se le ha tallado oblicuamente la punta y deja una marca en forma de "V" dejando surcos sobre la plancha, de manera que cuanto mayor es la presión que ejerce, más profunda resulta la incisión realizada, lo que provocará que se aloje en ella una mayor cantidad de tinta.



Busto de la reina Nefertiti

BUSTO

Representación de la figura humana hasta, como mucho, el nacimiento de los brazos.

